



2023

目录

01 关于本报告

03 公司致辞

05 走进国机通用

- 05 公司简介
- 06 企业文化
- 07 业务领域
- 11 近三年科技奖励
- 13 数说2023

15 可持续发展管理

- 15 ESG管理
- 16 利益相关方沟通
- 17 实质性议题分析

党建引领，筑牢发展根基

- 21 坚持党中央统一领导，承担央企责任
- 23 强化理论武装，开展主题教育
- 25 坚持严的基调，深入推进党风廉政建设

稳健前行，践行合规之路

- 29 公司治理
- 32 合规运营
- 35 投资者关系管理
- 38 商业道德管理

低碳环保，共筑绿色家园

- 41 环境管理
- 48 资源消耗
- 50 气候变化
- 52 污染防治

创新驱动，打造至臻服务

- 57 研发创新与管理
- 67 产品质量与服务
- 70 守护信息安全
- 71 可持续供应链

以人为本，构建和谐社会

- 75 保障员工权益
- 79 助力人才发展
- 80 守护员工健康
- 83 社会贡献

87 报告附录

- 87 指标索引
- 89 意见反馈

关于本报告

报告简介

本报告是国机通用机械科技股份有限公司（以下简称“国机通用”“公司”或“我们”）发布的首份环境、社会及治理报告（以下简称“ESG报告”）。本报告依据客观、规范、透明和全面的原则，详细披露了公司2023年度在环境、社会与公司治理方面所采取的实践举措以及取得的成效。

报告范围

时间范围：本报告期间为2023年1月1日至2023年12月31日（以下简称报告期），为增强报告的可比性和前瞻性，部分内容有所延展。

组织范围：本报告以“国机通用”为主体，包括下属子公司，除特别说明外，本报告范围与本公司年报范围保持一致。

编制依据

- ◆ 上海证券交易所发布的《上海证券交易所上市公司自律监管指引第1号—规范运作》
- ◆ 国务院国有资产监督管理委员会《提高央企控股上市公司质量工作方案》
- ◆ 国务院国有资产监督管理委员会《关于中央企业履行社会责任的指导意见》
- ◆ 国务院国有资产监督管理委员会《中央企业合规管理办法》
- ◆ 中国社会科学院《中国企业社会责任报告指南（CASS—ESG 5.0）》
- ◆ 全球报告倡议组织《GRI可持续发展报告标准（GRI Standards）》
- ◆ 联合国可持续发展目标（SDGs）

数据说明

本报告的财务数据摘自国机通用2023年年度报告，其他信息和数据来自于公司各相关部门的数据统计汇总或公开文件，报告内容不存在任何虚假记载、误导性陈述或重大遗漏。如无特别说明，本报告中所涉及的货币金额均以人民币作为计量币种。

称谓说明

释义项	释义内容
国机通用、公司、本公司、我们	国机通用机械科技股份有限公司
控股股东、合肥通用院	合肥通用机械研究院有限公司
国机集团	中国机械工业集团有限公司
环境公司	合肥通用环境控制技术有限责任公司

报告获取

本报告以电子版形式发布。您可登录上海证券交易所网站（www.sse.com.cn）、巨潮资讯网（www.cninfo.com.cn）、国机通用官方网站（www.guotone.com）获取电子版报告。

意见反馈

如您对报告有任何意见或建议，欢迎通过以下方式联系我们，帮助我们对报告进行持续改进：

电话：0551-63817860

传真：0551-63817000

邮箱：gt600444@126.com

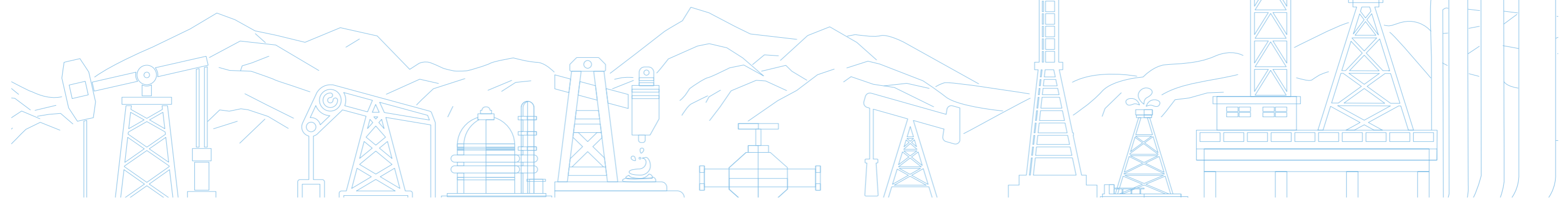

公司致辞

2023年，世界变乱交织，百年变局加速演进。面对复杂严峻的外部形势，我国经济回升向好、长期向好的基本趋势没有改变，支撑高质量发展的要素条件不断集聚增多。在实现“十四五”规划目标的关键时期，在落实党中央决策部署、全面推进新型工业化的重要时刻，习近平总书记作出重要指示指出：实现新型工业化是以中国式现代化全面推进强国建设、中华民族复兴伟业的关键任务，为国机通用的各项工作指明了方向、提供了根本遵循。

强化党建引领，忠实践行。坚持党的领导、加强党的建设，是国有企业的“根”和“魂”。坚决贯彻习近平总书记重要指示批示精神，胸怀“国之大者”，全面提升党建质量，把党的建设优势更好转化为竞争优势发展优势，为高质量发展提供坚强保证。坚持学思践悟习近平新时代中国特色社会主义思想，巩固拓展主题教育成果，提升学习效果，细化落实举措，把学习成果转化为推动工作、促进发展的生动实践。发挥好国有企业“六种力量”，以“笃实”态度强化理论修养，以“务实”理念提高工作效能，以“求实”精神促进改革创新，以“严实”作风狠抓工作落实。

强化科技创新，倍道兼行。习近平总书记指出，科技是第一生产力、创新是第一动力。作为科技型企业，把增强科技创新能力摆在更加突出的位置，加强关键核心技术攻关，积极履行科技报国使命。坚持需求导向、问题导向相结合，结合市场需求开展科技创新，加大与国内知名高校、科研院所合作，培育有应用价值和市场前景的核心产品。积极担当新型工业化建设主力军，在关键时刻解决国家层面的关键技术难题，为科技强国、制造强国、质量强国建设和高水平科技自立自强贡献力量。

强化管理提升，臻于执行。习近平总书记指出，要坚定不移深化国有企业改革，着力创新体制机制，加快建立现代企业制度。围绕治理效能梳理管理架构，聚焦主责主业，以实施改革深化提升行动为契机，梳理完善管理架构，提高资源配置效率。围绕提高效率优化管理流程，根据技术服务、产品制造等不同业务单元的运行模式，加大流程梳理，在风险可控的基础上简化、优化、动态调整，最大程度提高工作效率。围绕释放活力推进机制创新，把高质量发展的国家需求与经济增加、职工成长及收入提高的企业需求紧密结合，把宏观调控与放权授权、激发微观活力相结合，真正促进各项工作的开展。

强化人才支撑，同心同行。树牢“人才是第一资源”理念，按照国有企业领导人员20字要求和新时代好干部五条标准，努力建设坚强有力、团结协作、勤奋务实、高效廉洁的领导班子和讲政治、懂经营、会管理的新型干部队伍。根据新兴产业发展态势，及时调整人才队伍结构，聚焦创新链补全人才链、探索人才链赋能创新链，做好成熟人才、紧缺人才的内部挖潜和柔性引进工作。支持青年人才挑大梁、当主角，持续完善青年创新机制，着力在青年人才职业早期提供有效帮扶，助力青年人才在科研黄金时期干出突出业绩，不断壮大中青年科技骨干队伍。

强化安全防范，立说立行。习近平总书记强调，安全是发展的前提，发展是安全的保障。以如履薄冰的危机感增强忧患意识，树立底线思维，坚决守住不发生重大风险的底线。以如临深渊的紧迫感狠抓安全工作，落实安全生产“第一责任人”法定职责。以如丝如扣的谨慎感强化内控管理，推进法治体系、法治能力、法治文化建设，提升审计监督效能，加强审计结果运用。

“锻造国机所长，服务国家所需”。国机通用将以习近平新时代中国特色社会主义思想为指导，贯彻落实习近平总书记重要指示精神，坚持和加强党的全面领导，牢牢把握国有企业总目标、总原则、总要求，提高企业核心竞争力，增强核心功能，充分发挥科技创新、产业控制、安全支撑作用，坚持稳中求进工作总基调，努力打造国际著名、国内领先的现代科技型上市企业。



走进国机通用

公司简介

国机通用机械科技股份有限公司始建于1993年，2004年在上海证券交易所挂牌上市，现隶属于世界五百强企业中国机械工业集团有限公司。

国机通用依托控股股东合肥通用院在技术及科研方面的优势，并与上海同济大学、北京化工大学、合肥工业大学、安徽大学等高校保持长期的技术合作关系，使企业获得了持续的科技创新能力，核心竞争优势明显。公司聚焦关键技术装备国产化和绿色制造技术领域，坚持以市场为导向和产学研用相结合，不断加大技术创新和研发投入，积极承担和参与国家及省部级科研项目，为用户解决了一大批制约发展的关键技术难题，向行业转化了一大批科技成果，有力促进了行业的技术进步和创新发展。

企业文化



企业愿景

打造“国际著名、国内领先的现代科技型上市企业”



企业使命

锻造国机所长、服务国家所需



经营理念

发挥优势、追求品质、诚信服务、铸造品牌

走进国机通用

业务领域

系统集成和成套装备



污水处理系统



自来水供给系统



科学设施水冷系统



冷热源综合利用系统



重介质负压无尘输送设备



移动式泥浆站泵撬



低温阀门性能测试设备



阀门水流量试验室



离心萃取机及成套装置



过滤洗涤干燥一体机及工程成套

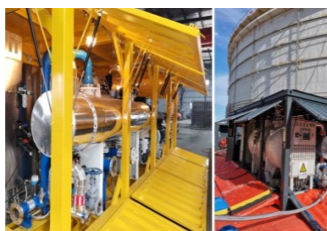

原油储罐清洗成套设备



加油站/泥浆站清洗成套装备

系统集成和成套装备



机场跑道除胶车



爬壁除锈成套装备

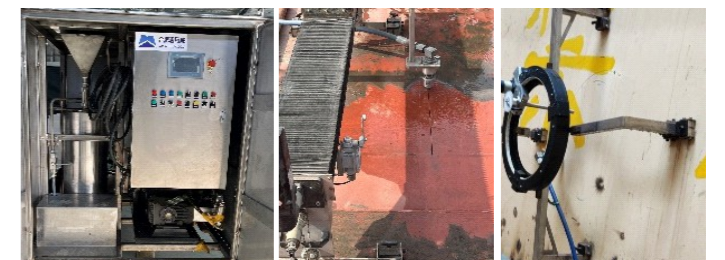

移动式水切割装备

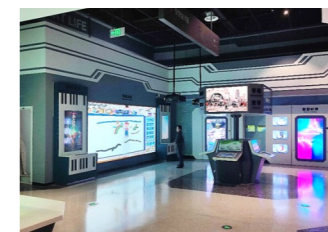

常设展览展品系列



流动展览展品系列

走进国机通用

业务领域

核心产品和关键零部件



PTA鼓风机



单级高速焦炉煤气鼓风机



船用泵、反应釜等用系列机械密封



煤气化炉除积碳敲击器



45MPa撬装氢压机组

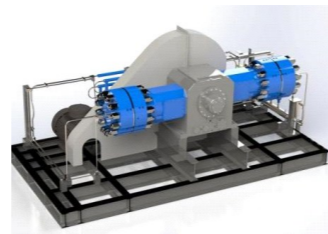

90MPa撬装氢压机组



石膏离心机



翻袋式全自动离心机



自动化拆盘机



封头自动化送料装置



PE双壁波纹管



地源热泵管

核心产品和关键零部件



粉煤三通换向阀



粉煤流量控制阀



高压差放空调节阀



孔板控制闸阀



串联多级减压阀



热低分液位调节阀



离心式流程泵



磁力泵



屏蔽泵



超高压往复泵



计量泵



高速泵



灰水泵



超高压增压器泵组

近三年科技奖励

走进国机通用

年份	荣获奖项	项目名称	颁奖机构	获奖证书
2023年	中国机械工业集团有限公司优秀专利三等奖	一种深海破拆装置	中国机械工业集团有限公司	
2023年	“合力杯”第二届全国机械工业产品质量创新大赛金奖	超高压水射流成套技术装备	中国机械工业联合会	
2023年	中国制冷学会科学技术进步奖一等奖	低温工业余热高效回收利用的吸收式热泵技术创新及应用	中国制冷学会	
2023年	安徽省专利优秀奖	一种测试带热回收功能的冷水机组测试装置	安徽省市场监督管理局	
2022年	安徽省科学技术一等奖	新型节能环保工质(R32)制冷关键技术与空调设备产业化	安徽省人民政府	
2022年	安徽省专利优秀奖	制冷压缩机低吸气过热度性能测试装置	安徽省市场监督管理局	
2022年	中国机械工业集团有限公司优秀专利二等奖	离心式制冷压缩机过热区闭式循环测试装置及其测试方法	中国机械工业集团有限公司	

年份	荣获奖项	项目名称	颁奖机构	获奖证书
2022年	“典赞·2020科普中国”年度优秀科普展览展品	“呵护我们的家园”——生态环境主题展览	安徽省科学技术协会	
2021年	安徽省科学技术一等奖	大型冷水(热泵)机组绿色制造关键技术研发与应用	安徽省人民政府	
2021年	中国质量协会质量技术奖二等奖	除菌毒空气处理机组质量提升技术研究与应用	中国质量协会	
2021年	中国机械工业科学技术奖一科技进步一等奖	粉煤气化工艺高压浓相粉煤控制阀关键技术及应用	中国机械工业联合会 中国机械工程学会	
2021年	中国机械工业集团科学技术奖一等奖	锂电高镍三元材料集成式生产工艺及关键设备开发与应用	中国机械工业集团有限公司	
2021年	中国质量协会质量技术奖	高品质锂电高镍三元材料提质增效的集成技术	中国质量协会	

走进国机通用

数说2023

2023 经济绩效



营业收入
7.55 亿元

归属于上市公司股东的净利润
4,004.80 万元

总资产
126,235.89 万元

归属于上市公司股东的净资产
68,209.79 万元

全员劳动生产率
50.82 万元

2023 研发绩效

研发投入	授权专利累计数	软件著作权累计数	标准累计数
2,878.65 万元	143 项	79 项	178 项
研发人员占比			
33.33%			

2023 社会绩效

近三年分红比率	员工培训覆盖率	员工体检覆盖率	客户综合满意度
44.29%	100%	100%	97.84%
客户质量满意度	服务满意度	交付满意度	沟通满意度
97.66%	97.98%	97.88%	98.56%

2023 环境绩效

总用电量	总用水量	碳排放总量
4,964,930 kwh	131,140 t	2,903.66 tCO ₂ e

2023 治理绩效

股东大会召开次数	董事会召开次数	监事会召开次数	反腐倡廉培训次数
1 次	6 次	4 次	9 次



可持续发展管理

国机通用坚持“促进经济增长、实施可持续发展”的经营准则，强化作为央企控股上市公司的责任与担当，坚持诚信守法经营，积极履行社会责任，不断完善在环境、社会和治理方面的实践，将ESG管理理念融入公司的战略和管理中，以实现企业的可持续经营。

ESG管理

ESG理念

公司高度重视ESG管理，积极践行绿色低碳的发展理念，稳步推进经营管理工作，在环境、社会责任和公司治理方面设定了明确的目标，并将公司发展与联合国2030可持续发展目标（SDGs）紧密结合，确立起公司整体ESG管理理念，全面助力公司ESG发展。

管理维度	管理理念
公司治理G	强化治理结构，践行合规体系，促进可持续发展
环境保护E	积极响应“双碳”战略，降低能源消耗，打造绿色企业
产业价值S	加强科技创新能力，保证产品质量，提供优质服务
员工权益S	以人为本，共享发展成果，重视人才培育，促进员工成长
社会责任S	积极履行社会责任，彰显国企担当







ESG治理

为应对宏观经济政策和社会环境的变化，适应公司战略和业务发展的需求，公司积极开展ESG风险识别与分析，并定期开展利益相关方调研。针对重要的ESG议题，公司将实施重点管理和提升措施，确保公司可持续发展。

利益相关方沟通

公司高度重视利益相关方诉求，坚持构建多元化的沟通机制，主动识别利益相关方，通过积极有效的沟通方式与各方进行交流，深入了解并及时回应利益相关方的期望和诉求，并将相关诉求转化为公司的目标与行动，推动公司实现可持续发展。

国机通用利益相关方关注议题与回应方式

利益相关方类别	关注的议题	沟通与回应
 政府及监管机构	合规经营与风险管理 廉洁从业与商业道德 应对气候变化	加强合规运营 信息披露 开展廉洁建设行动 重视环境保护
 客户	产品质量 客户服务 研发创新	检测产品质量 优化客户权益 客户满意度调查 技术研讨会
 员工	员工权益保障 员工薪酬与福利 员工培训与发展 职业健康与安全	员工手册 员工活动 员工培训 落实安全生产
 社区	社区贡献 慈善捐赠 乡村振兴	加大社区投入 参与公益活动 响应国家号召
 供应商及合作伙伴	供应链管理 责任采购 供应商合作	健全采购制度 践行责任采购 合作与交流
 投资者	稳健经营 信息披露 股东权益	遵守法律法规 定期信息披露 保障股东权益

可持续发展管理

实质性议题分析

为了更有效地满足利益相关方的需求和期望，公司基于日常沟通，结合2023年的政策趋势、行业发展趋势和ESG信息披露标准等要求，识别出21项有利于推动企业可持续发展的实质性议题，并对这些议题的重要性进行了评估。在日常运营和信息披露中，公司将重点关注这些议题，以确保更好地回应利益相关方的需求。

国机通用实质性议题分析流程

议题识别

- 1、深入解读国家、地方及行业的最新政策，准确识别所在行业上市公司需重点关注的议题。
- 2、在分析公司及行业特点的基础上，对比同行业的环境、社会及治理报告和社会责任报告，准确识别出行业内普遍关注的重点议题。
- 3、在充分考虑利益相关方诉求和关注重点的基础上，开展利益相关方沟通，了解其关注的重点议题。
- 4、结合政策对标、同业对标、利益相关方沟通以及内外部专家沟通，形成实质性议题库。

议题评估

- 通过与内外部利益相关方的进一步沟通，对已确定的议题进行了深入了解，根据议题重要性程度从“对公司可持续发展的重要性”及“对利益相关方的重要性”两个维度形成实质性议题矩阵。

报告披露

- 对议题的重大性评估结果由公司董事会进行审核、确认，并在报告中重点披露。

国机通用实质性议题矩阵

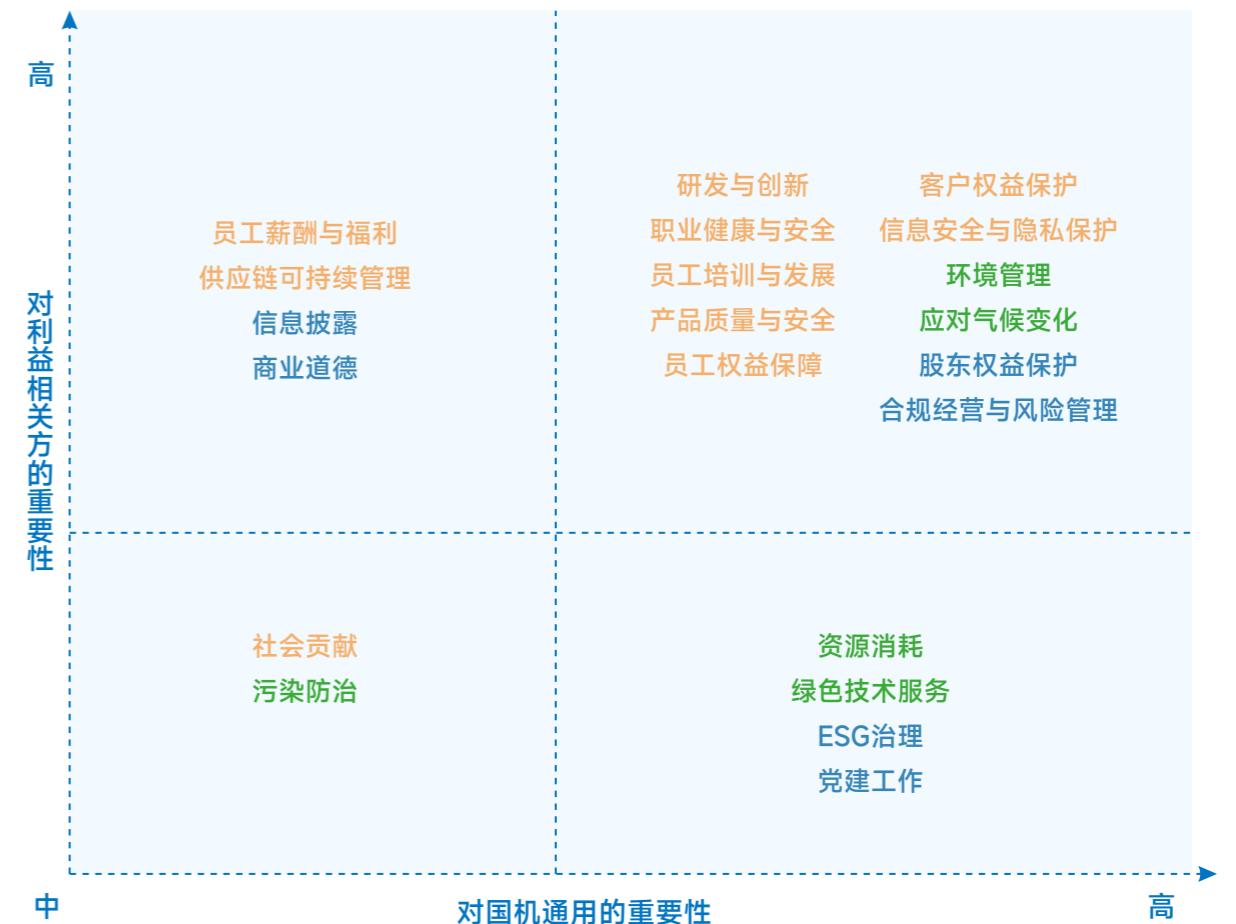

党建引领 筑牢发展根基

国机通用以习近平新时代中国特色社会主义思想为指导，不断深化党的领导和公司治理、党建工作和生产经营、党建文化和企业文化的有机融合，从而稳步提升党建工作质量，为公司的持续高质量发展提供了坚实的支撑。

- 21 坚持党中央统一领导，承担央企责任
- 23 强化理论武装，开展主题教育
- 25 坚持严的基调，深入推进党风廉政建设

01

坚持党中央统一领导，承担央企责任

坚持正确的发展方向

认真贯彻新修订的《中共中央政治局关于加强和维护党中央集中统一领导的若干规定》精神，牢牢把握国有企业发展道路和方向，进一步增强“四个意识”、坚定“四个自信”、拥护“两个确立”、做到“两个维护”，将政治引领体现在对习近平新时代中国特色社会主义思想的学习践行中，体现在全面落实党中央的决策部署上，进一步“锻造国机所长，服务国家所需”，切实担负起国有企业“六种力量”的政治责任，始终在政治立场、政治方向、政治原则、政治道路上同以习近平同志为核心的党中央保持高度一致。

健全完善制度机制

持续完善党委会“第一议题”和中心组“首要议题”的运行机制，把习近平总书记最新重要讲话、重要指示批示精神作为党委会“第一议题”、中心组学习首要议题，贯穿到企业发展全过程，引领广大党员干部职工不断增强“两个维护”的思想自觉、政治自觉、行动自觉；贯彻“两个一以贯之”，坚持把党的领导嵌入国机通用治理体系，明确党组织在治理结构中的法定地位；进一步厘清各治理主体权责边界，规范党组织前置研究讨论程序，落实党委会议事规则，完善“三重一大”决策制度实施办法。

压实管党治党责任

各基层党组织认真贯彻中央纪委会议精神和国机集团党委、纪委部署，严格落实全面从严治党主体责任清单，提出并践行“以党建促进技术创新，以党建和技术创新促进质量提升，以技术创新和质量提升巩固支撑党建工作”融合发展理念。各级党员干部认真履行“一岗双责”，严抓分管领域的全面从严治党工作，做到严于律己、严负其责、严管所辖。报告期内，公司党委下设党总支1个，党支部7个，党员188人。



党组织架构

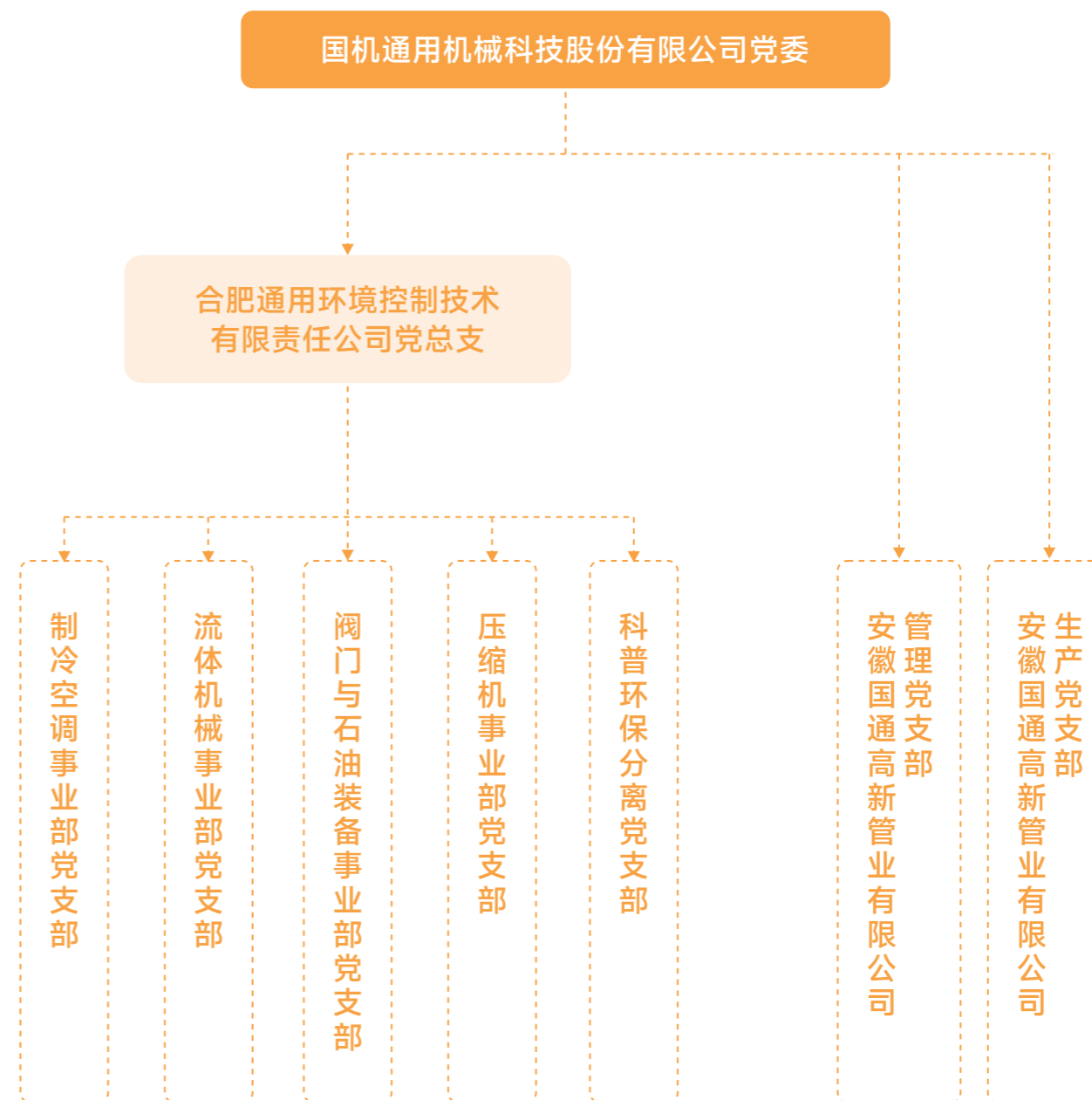

强化理论武装，开展主题教育

牢牢把握“学思想、强党性、重实践、建新功”的总体要求，坚决扛起政治责任，以理论学习起步、以调查研究开路、以组织活动落实，深入开展学习贯彻习近平新时代中国特色社会主义思想主题教育。

理论学习

组织党员干部参加集团党委和省直工委举办的读书会、党课、报告会和研讨会等，党委理论学习中心组全年共开展集中学习56次，基层党组织举办主题教育读书班，党员干部积极开展学习和研讨。



主题教育专题党课



主题教育理论学习



主题教育研讨会



主题教育读书班

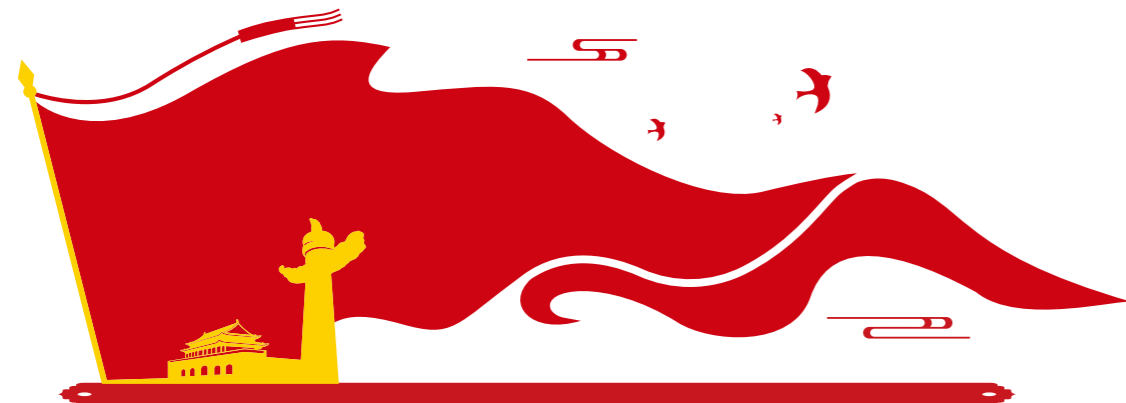

调查研究

大兴调查研究之风，制定方案和安排，深入基层开展调研，形成问题清单，按时销号。召开调研成果交流会，班子成员交流调研情况，提出推动工作的思路举措。



调研成果交流研讨



走访企业学习调研

组织活动

基层党组织落实“第一议题”，结合“七抓”工程，通过“三会一课”、主题党日等开展线上和线下学习交流，推动主题教育见行见效。



“缅怀革命先烈 传承红色基因”主题党日活动



“学雷锋 守护绿水青山”主题党日活动



科学岛参观主题党日活动



中国共产党合肥历史馆参观学习

坚持严的基调，深入推进党风廉政建设

形成“大监督”机制

持续完善党委全面监督、纪委专责监督、党口部门职能监督、党员民主监督的党内监督体系，构建纪检监察和财务、审计、法务、人事、经营、工会等部门民主监督、员工群众监督相结合的“大监督”格局，进一步发挥兼职纪检干部作用，将监督融入岗位、融入业务、融入管理，提升监督效能。

大力纠治“四风”

坚决落实中央八项规定精神，密切关注、坚决遏制违规吃喝、违规收送礼品礼金等问题，大力纠治形式主义、官僚主义问题，将不作为、慢作为、假作为、乱作为等顽疾作为整治重点，督促党员领导干部发挥“头雁效应”，引导党员干部员工持续转变工作作风，不断提升工作精气神。

案例

制冷空调事业部党支部利用楼层宣传栏，制作“学思想强党性·廉洁从业担当作为”宣传板，对党风和反腐工作要求，党员、领导廉洁自律规范，党纪、警言进行宣贯。

阀门与石油装备事业部党支部组织了14名党员同志赴庐江监狱开展警示教育活动，加强党支部干部员工的思想道德建设，增强法制观念，从思想上筑牢拒腐防变的思想防线。



廉洁宣传



观看警示教育片



稳健前行 践行合规之路

国机通用坚决维护投资者合法权益，严格遵守信息披露要求，加强上市公司风险管理和合规管理，不断完善制度体系，促进合规管理与业务工作深度融合，以实现公司可持续发展。

- 29 公司治理
- 32 合规运营
- 35 投资者关系管理
- 38 商业道德管理

SDGs目标：



02



公司治理

治理架构

公司严格按照《中华人民共和国公司法》《中华人民共和国证券法》《上市公司治理准则》等法律法规及规范性文件要求，制定了《公司章程》《股东大会议事规则》《董事会议事规则》《监事会议事规则》，明确了股东大会、董事会、监事会和管理层的职责权限、工作程序，建立起完善的“三会一层”现代公司治理架构。

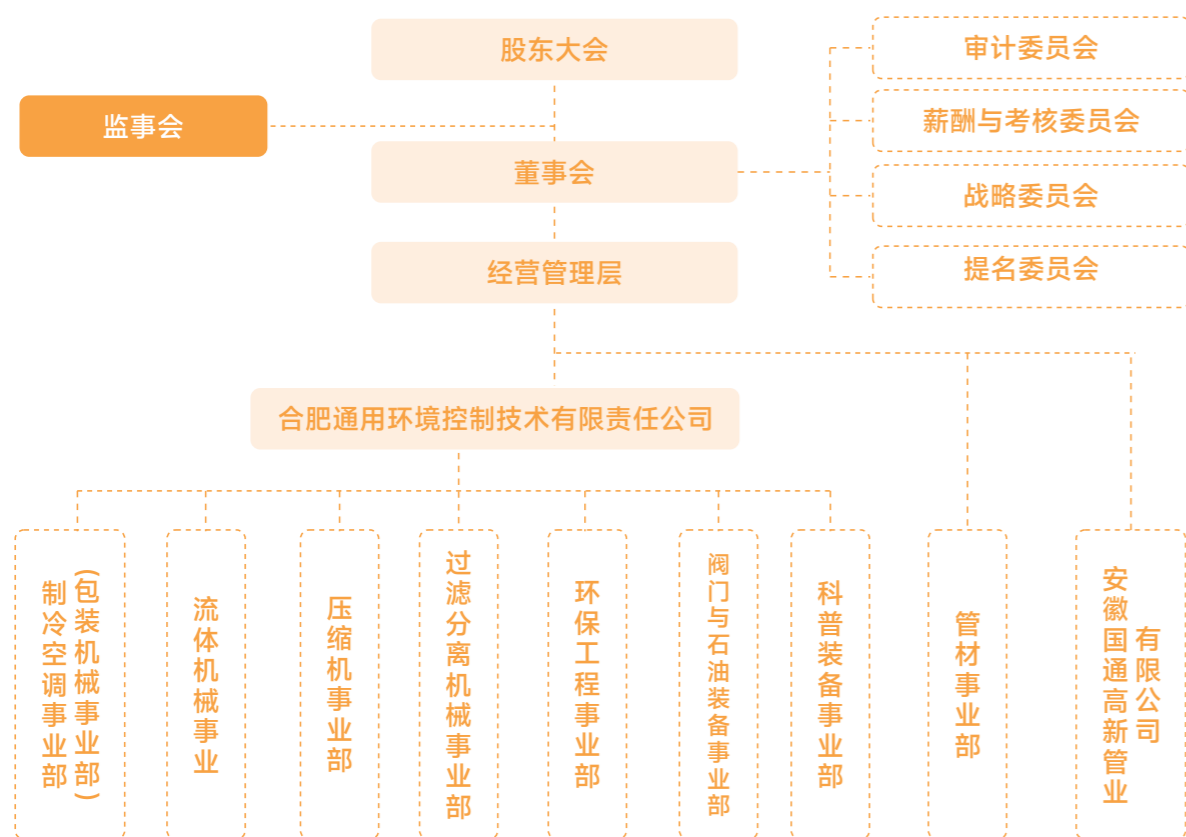

国机通用组织架构图

三会运作

股东大会

公司严格按照《公司章程》《股东大会议事规则》的规定和要求召集、召开股东大会，平等对待所有股东，保证股东能够依法行使权利，股东大会由董事会召集组织，采用现场与网络投票相结合的方式，为广大投资者参加股东大会表决提供便利，致力于保障所有股东，特别是中小股东享有平等地位，并有效行使知情权、参与权、质询权和表决权。

关键绩效

报告期内，公司共召开股东大会1次，审议通过10项议案。

董事会

董事会是公司的决策机构，对股东大会负责。公司严格按照《公司章程》《董事会议事规则》的规定召集、召开董事会会议，依法行使职权，充分发挥公司董事特别是独立董事在公司规范运作中的积极作用。

多元化

公司注重董事会成员的多元化，包括但不限于性别、技能、年龄、教育背景、专业经验等，公司董事会由11名具有不同学术背景的董事组成，其中女性董事4名，占比36%。董事会成员具有多元化的专业背景，积极利用各专业的知识为公司决策提供保障。

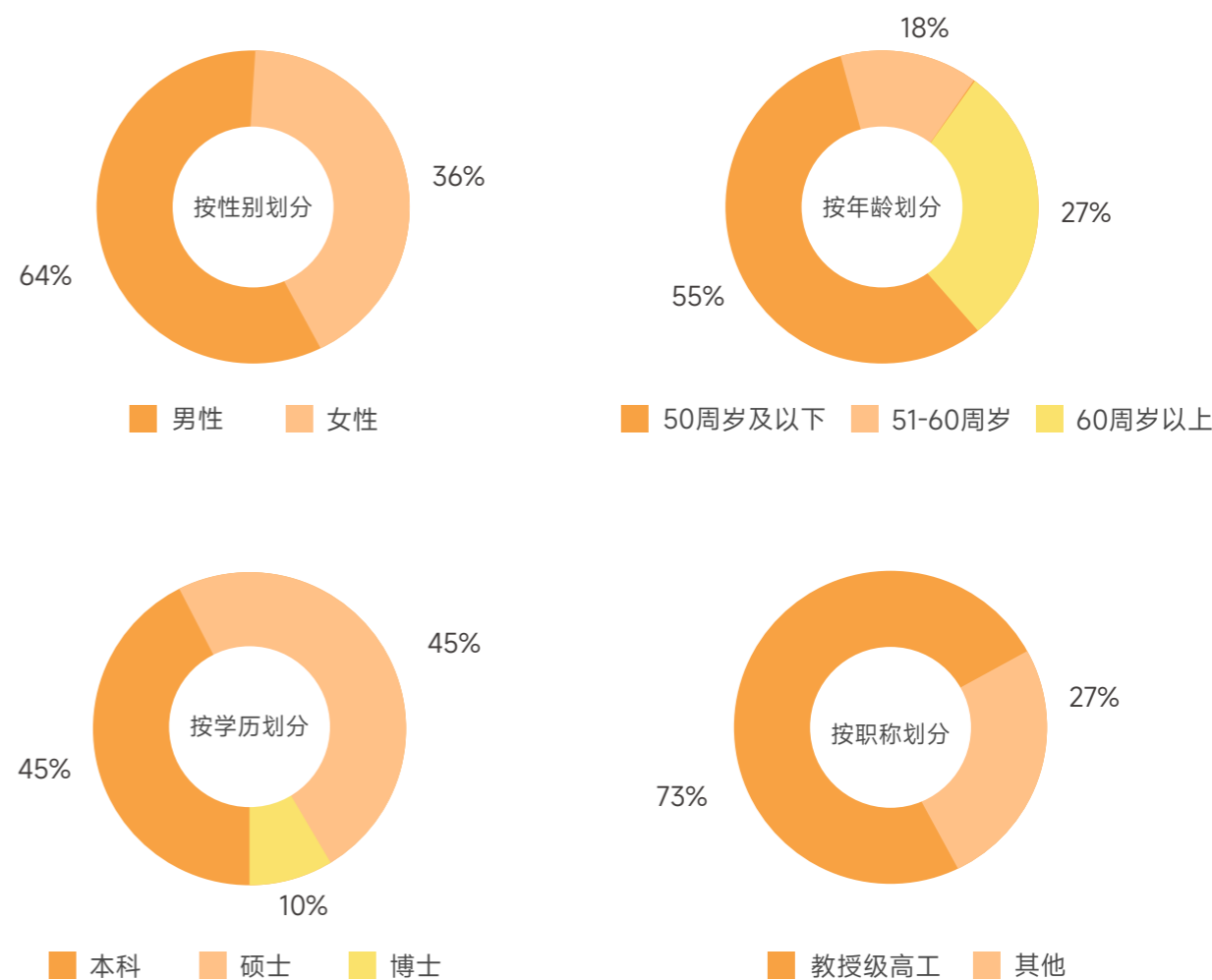

独立性

公司制定《独立董事工作制度》，充分发挥独立董事的作用。公司设立4名独立董事，占比36%。公司董事会下设审计委员会、薪酬与考核委员会、战略委员会、提名委员会四个专业委员会，各委员会均设有独立董事，确保治理结构权责明确、相互制约、协调运转、监督有效。

关键绩效

报告期内，公司召开董事会会议**6**次，共审议通过**26**项议案
召开专门委员会会议**6**次，共审议通过**14**项议案，其中：
审计委员会**4**次，审议议案**9**项
薪酬与考核委员会**1**次，审议议案**4**项
提名委员会**1**次，审议议案**1**项

监事会

监事会是公司最高监督机构，对股东大会负责。公司监事积极出席监事会、列席公司董事会和股东大会，依据《监事会议事规则》的有关要求，发挥监督、制衡、风险防范、信息披露和投资者保护等作用，保障公司的健康、稳定和持续发展。公司监事会由3名监事组成，设监事会主席1名，监事会主席由全体监事过半数选举产生。

关键绩效

报告期内，公司共召开监事会会议**4**次，共审议通过**9**项议案。

董事与监事薪酬管理

公司董事与监事薪酬的发放程序符合《公司法》《证券法》《中国上市公司治理准则》和《公司章程》等相关规定，结合公司实际情况，制定薪酬管理方案。

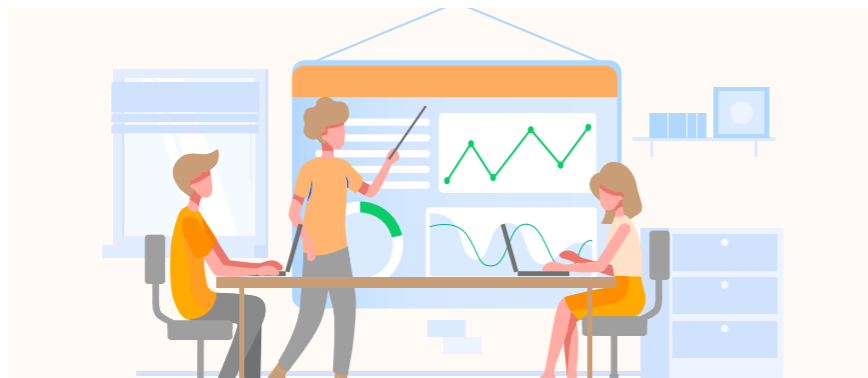

薪酬发放原则

劳动关系在公司、担任具体职务的董事，其工资标准按其所任职务根据考核情况核定；
控股股东委派到本公司的兼职董事、监事不在公司领取津贴；
其他股东委派到本公司的兼职董事、独立董事、外部监事实行年度津贴；
职工监事不领取津贴。

薪酬结构

董事薪酬采用基本年薪、年度绩效、任期激励相结合的办法，总薪酬=基本年薪+年度绩效+任期激励年度提取额三部分构成。根据董事所承担的责任、风险、压力及企业的盈利状况，结合岗位任职年限，综合考虑营业收入、利润、所有者权益、经济增加值、职工人均收入等指标，确定不同岗位的总薪酬水平。

合规运营

公司持续完善企业风险管理和内部控制体系，每年进行内部控制检查，加强风险防范，优化经营管理，为公司的创新发展提供坚实的保障。

内部控制

公司建立以风险管理为导向、合规管理监督为重点，严格、规范、全面、有效的内控体系，构建了规范的内控体系组织架构。

内控体系组织架构				
董事会	经理层	日常办事机构	稽查审计与法务部	各部门设内控及风险管理
内部控制的健全和有效实施	1.组织领导企业内部控制的日常运行 2.组织领导建立健全覆盖各业务领域、部门、岗位，涵盖企业全面有效的内控体系	内控体系及风险管理体的建立和优化工作	内部控制的体系和评价和日常监督工作	协调、组织与本部门职能相关的内控制度建设及执行、优化管理

公司每年均聘请外部审计师对公司的内部控制有效性进行评价和专项审计，历年来均取得标准无保留审计意见。

关键绩效

报告期内，公司共接受外部审计**4**次，其中：上市公司年报审计**1**次、内部控制审计**1**次、研发费用加计扣除暨高新技术企业申报专项审计**2**次；共进行内部审计**3**次。

合规经营

合规管理

公司严格遵守国家法律法规及各项制度规定，依法经营，持续经营，以“依法依规办事，合规管理先行”为合规管理工作原则，将内部控制、风险管理、合规审查工作作为合规管理工作的三驾马车，从顶层设计、机构设置、制度完善、普法教育等方面着手，构建了规范有效的合规管理运行机制。

报告期内，公司按照相关合规审查事项清单要求，先后对8个项目进行合规性审查，其中7个项目是项目投标合规性审查，1个是签订合作框架协议合规性审查。

税务管理

公司高度重视税务工作，严格遵守《中华人民共和国税收征收管理法》等法律法规，制定《税务管理制度》，规范税务管理流程，降低税务风险，精细化处理各项税务工作，严格按照税法规定的申报期限进行纳税申报和税款缴纳。公司及各子公司在历次税务检查中均未发现税收违法行为，也未受到税务处罚。

风险管理

公司将风险管理贯穿于管理决策、制度制定、业务执行、监督评价等环节，强化事前防范、细化事中监控、落实事后评价及问责。

公司定期对风险管理工作实施情况进行评估，定期报送风险管理报告，按照“分级分类”的原则分解落实风险管理责任，各级风险管理责任主体根据风险管理职责分别承担各自部门的风险管理责任。

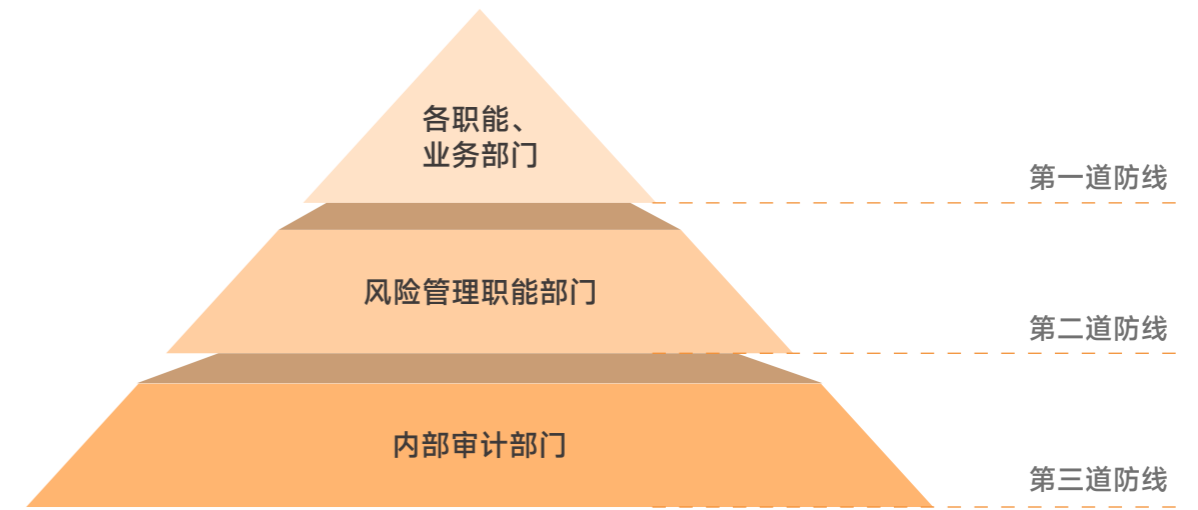

风险管理“三道防线”体系



报告期内，我们除了遵守上述风险管理举措外，还多次参加专题培训活动。

- 2023年7月18日-2023年7月22日：参加工程建设项目全过程财务管控与审计实务的培训。
- 2023年7月25日-2023年7月30日：参加国有企业合同管理、审查、履行暨法务、合规、内控、风险一体化管理与合规管理体系建设操作实务专题研讨班的培训。
- 2023年11月7日-2023年11月10日：参加“增值型审计实务与案例”研修班的培训。

投资者关系管理

信息披露

公司始终坚持对投资者高度负责的原则，按照《公司法》《证券法》《上海证券交易所股票上市规则》《上市公司信息披露管理办法》等法律法规、规范性文件的监管要求，制定《信息披露管理办法》《内幕信息知情人登记管理制度》《投资者关系工作制度》等管理制度，确保信息披露真实、准确、完整、及时，切实保护投资者的合法权益。

公司对信息披露的基本原则、内容、程序等做出明确规定，保障投资者的权益、提高公司透明度、规范公司行为、促进资源优化配置、提升公司治理水平、增强企业竞争力以及预防和化解风险。

关键绩效

报告期内，公司共对外披露**47**份公告文件：**4**份定期报告，**43**份临时公告。

投资者沟通

公司通过上交所e互动、投资者热线电话、电子邮箱、业绩说明会等多种方式与投资者进行互动交流，及时回应投资者所关心的问题，注重保障投资者的知情权、表决权等各项合法权益，保持公司与投资者良好的信任关系。

国机通用召开2022年度业绩说明会

2023年4月20日，国机通用通过上海证券交易所上证路演中心平台以网络互动的形式召开了2022年度业绩说明会，与投资者进行了互动交流和沟通，在信息披露允许的范围内就投资者普遍关注的问题进行了回答。



案例

国机通用参加2023年安徽上市公司投资者集体接待日活动

案例

2023年9月12日，公司在合肥参加了由安徽证监局指导，安徽上市公司协会主办，深圳市全景网络有限公司协办的2023年安徽辖区上市公司投资者网上集体接待日活动。本次活动涵盖主题培训、线上互动问答，安徽辖区百家上市公司董监高近300人通过线上线下两种方式同步参加，与来自全国各地的投资者进行了实时在线交流，实现与投资者的有效沟通。



关键绩效

报告期内，公司共举办业绩说明会及投资者开放交流会**4**次
接待机构线上调研**36**次，线下调研**5**次，e互动回复**39**次



股东权益

公司高度重视股东回报，在《公司章程》中规定了明确且持续稳定的“利润分配政策”，并按照政策规定严格执行，采用现金进行利润分配。近三年来，公司连续每年实施现金分红，累计分配现金红利6,003.31万元，累计分红率44.29%。

公司近三年现金分红情况			
关键绩效	2023年	2022年	2021年
对应分配年份	2022年	2021年	2020年
每股现金分红(元)	0.13	0.13	0.15
派现总额(万元)	1,903.49	1,903.49	2,196.33
占合并报表中归属于上市公司股东净利润的比例(%)	46.16	39.13	48.21

债权人权益

公司在保护股东权益的同时，也在高度重视债权人的合法权益。公司依据《公司章程》相关规定，及时向债权人反馈与其相关的重大信息，并保持与债权人的良好沟通。在合同履行中，严格按照与债权人签订的合同履行债务，保证与相关方良好的合作关系。公司始终坚持诚实守信的原则，积极与相关方保持良好的合作关系，以实现公司的可持续发展。



商业道德管理

恪守商业道德

公司高度重视廉洁生态建设，坚决杜绝任何形式的贿赂、腐败、舞弊、欺诈等违反商业道德的行为。公司制定《国机通用机械科技股份有限公司反舞弊工作条例》《国机通用机械科技股份有限公司廉洁自律、反利益冲突管理制度》，树立廉洁从业和勤勉敬业的良好风气，强化公司内部的廉洁管理，防止损害公司及股东利益的行为发生。

畅通举报渠道

公司建立了举报电话热线、电子信箱等渠道，并公开举报方式，供各级员工及与公司直接或间接发生经济关系的社会各方，反映和举报公司及其人员违反职业道德的情况，也可以检举、揭发实际或疑似舞弊案件，热线还接收包括对有关会计、内部控制或者审计事宜的投诉、举报信息。

公司严格遵守规章制度，对员工实名或匿名、外部第三方实名或匿名举报，留下书面记录。对举报和调查处理后的舞弊案件报告材料及时立卷归档，且举报人举报的事实属实的，公司予以奖励并严格保密举报人信息。

提升合规意识

公司全面规范企业商业道德行为，通过组织“廉洁宣传教育月”活动、院“崇廉·尚洁·担当有我”格言警句共创活动等，持续贯彻廉洁教育，提升领导干部、员工廉洁从业的意识。报告期内，公司及公司员工未发生任何与廉洁从业相关的诉讼案件。



廉洁教育学习

低碳环保 共筑绿色家园

中国致力于在2030年前实现碳达峰，并在2060年前实现碳中和，国机通用围绕国家“双碳”战略，以经济社会发展全面绿色转型为引领，以能源绿色低碳发展为核心，坚定不移走生态优先，绿色低碳的可持续发展道路，持续优化环境保护管理体系，强化环境保护意识，提升高质量的绿色技术服务，把碳达峰碳中和、能源节约与生态环境保护工作纳入公司发展全局。

- 41 环境管理
- 48 资源消耗
- 50 气候变化
- 52 污染防治

SDGs目标：



03

环境管理

环境管理体系

公司坚持“改善环境、遵守法规、持续改进”的环境管理方针。保护环境，积极应对生态环境变化；严格遵守《中华人民共和国环境保护法》等各项环保法律法规；明确环保责任，系统开展环境管理，持续提升环境管理绩效，积极履行环境保护承诺，为“环境支柱”的可持续性作出贡献。

根据《环境管理体系要求及使用指南》标准，公司编制了《环境与职业健康安全管理体系管理手册》《环境与职业健康安全管理体系程序文件》，建立了管理委员会以确保环境安全方针、目标及管理方案的决策及实现。通过将环境管理融入到业务过程、战略方向和决策制定过程，切实提高了公司的可持续发展能力和社会责任感。

环境管理目标	完成情况
按照环境管理体系标准及规范要求，持续改进管理体系	顺利完成
节能减排考核目标值逐年递减	顺利完成
固体废物分类管理处置率达100%	顺利完成

公司每年将环境目标进行分解至各部门，每季度进行监测/检查，并进行考核统计，通过管理评审会议对公司总体的环境管理目标实现情况进行评审，以确保体系运行的持续适宜性、充分性和有效性。报告期内，公司未发生环境事件与事故。



国机通用ISO14001环境管理体系认证



环境公司ISO14001环境管理体系认证

环境风险管理

公司建立、实施、保持和改进《环境因素的识别评价程序》，按要求识别所有生产活动和服务中各个方面的环境因素，评价出重要环境因素进行有效控制，预防和减少环境污染风险。

除定期检查外，公司还按照国机集团以及上级要求进行环境风险隐患排查，加强环境风险防控，确保合法合规生产经营，推动绿色高质量发展。

环境公司环保工程事业部施工现场开展生态环境风险大排查大整治专项行动

案例

2023年环保工程事业部从风险管理、应急管理、环境监测、监督检查、信息公开、建设项目现场管控、污染物排放监测统计工作、大气污染风险、水污染风险、土壤污染风险、固体废物、危险废物环境污染风险等十三大类制定形成排查任务清单，对各方面可能存在的环境风险进行了大排查。该事业部顺利通过定人、定责、定时，全覆盖、无死角排查。

制冷空调事业部开展生态环境风险大排查大整治专项行动

案例

2023年，制冷空调事业部开展“生态环境风险大排查大整治专项行动”，部门领导亲自安排，明确责任落实，指导实施方案，为部门专项活动开展确立纲领，保障了活动的有条不紊开展与落实。

根据行动具体方案，相关责任人从时间、空间等多个维度进行了仔细的自查自纠和过程监督检查工作，并形成《生态环境风险大排查大整治专项行动工作表》。



绿色环保行动

绿色服务

依托强大的科技研发力量，发挥多学科、多专业的技术优势，秉承“以技术为指导，以服务为核心”的理念，以过硬的工程质量和优质的技术服务深耕业务领域累计承接市政污水、城市供水、污泥处理、河道治理、防洪排涝、海绵城市、综合管廊、水利设施等百余项市政设备总承包工程项目。

合肥市西部组团污水厂二期工程

案例

西部组团污水处理厂二期工程位于合肥市肥西县派河大道与创新大道交口，为新建全地埋式污水处理厂，占地面积约186亩，一期工程（设计规模10万吨/天）已于2016年建成运营，二期工程污水处理规模为20万吨/天。



合肥众兴水厂

案例

众兴水厂工程位于肥东县元店路与众牌路交口东北角，占地面积约189亩，建设规模40万吨/天，是合肥市首次配备分布式光伏发电系统的水厂，光伏发电系统1个小时能够产生约2,000度电，年发电量超200万度，可给泵房高压电机提供充足的电力支持，节约运营成本的同时助力绿色能源发展。



绿色技术

立足中央企业责任使命，为推动能源消费结构变革、新能源技术装备发展做出助力，将低碳节能、绿色环保的理念创新并集成于工艺开发中，力求对环境产生的影响降至最低，进一步实现公司的绿色发展。

【绿色技术1】

开发大型制冷机组性能检测装置能量回收技术

风冷机组，实现被试机风侧的全部热量及恒温水箱的冷负荷输送至测试间，从而使测试间达到设定的热平衡，无需投入额外的电加热，达到充分节能。水冷机组，通过将冷凝器热水与蒸发器冷水混合，变频调节水流量以达到测试的要求，从而平衡机组所产生的冷量。



冷水机组试验装置热回收系统

应用案例1

案例

大型制冷机组高效节能环境模拟和检测技术应用于珠海格力电器股份有限公司，该公司的实验研发大楼30,000平方米、共有28个实验室。新技术及测试系统应用的节能率超过30%。

【绿色技术2】

首创大型冷水机组低碳型性能检测装置

针对蒸汽压缩循环冷水机组测试系统亟待解决的关键技术瓶颈，研制用于最低温度达-35°C的低温载冷剂水冷冷水机组测试系统，大大提高了试验装置的适用温度范围和运行经济性。研究成果已在国内外知名企业广泛应用近百套，获得一致认可。



自适应变容量供冷系统

应用案例2

案例

马来西亚大金项目的设计制冷量为650RT，在实施过程中，研发了检测装置的能量回收设备(容量调节罐、兑水循环管路等)和新型水系统流程，确保试验装置节能运行及工况稳定，典型工程的节能率超过40%。

【绿色技术3】

大型储油罐油泥清洗回收成套设备及其工程应用

公司开发的大型储油罐油泥清洗回收成套设备在工程应用中实现全封闭管道化作业，配置油泥减量化成套设备，避免环境污染，减少危废产生以及资源浪费。

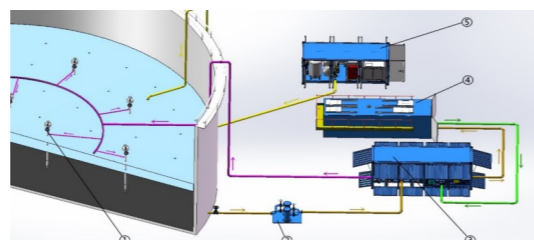

①清洗喷枪 ②管道过滤 ③清洗回收一体化装置
④分离装置 ⑤制氮机组

应用案例3

案例

为锦州开元石化提供了满足于10万m³及以下大型原油储罐清洗回收一体化成套装备技术方案。实现大型储油罐罐底油泥自动化射流清洗与资源化利用的目标，油品回收率达90%以上。



【绿色技术4】

绿色节能型湿法烟气脱硫石膏离心分离自控系统及应用

公司开发具有绿色节能型的离心分离工艺成套自控系统，智能分配各工段转速、时间等工艺参数，达到设备运行周期时间和功率消耗的最小化。技术成果在有色金属、热电、冶金等行业实现了规模化应用，对于提高石膏资源回收利用及SO₂治理水平具有重要作用。



应用案例4

案例

绿色节能型湿法烟气脱硫石膏离心分离自控系统应用于铜陵有色金属集团股份有限公司。处理后的石膏含水率低于10%，回收的能量为整个循环操作消耗能量的7%~10%，达到节能目的。

绿色办公

公司在日常办公中践行可持续发展理念，实施一系列减排措施，将绿色办公理念贯穿于每一个环节。

绿色办公行动要求

用能管理要求

- 1、使用清洁能源，杜绝使用消耗煤、油等能源的设备。采购使用节能环保设备，根据实际需要，严格控制能源消耗，科学控制开关时间。使用空调设备时，应设定适宜的温度，冬季不得高于22摄氏度，夏季不得低于26摄氏度。减少待机能源消耗，及时关闭空调电源。
- 2、加强照明、景观、广告牌、显示屏等长时耗电设备的管理。照明应优先选用节能环保灯具。办公室内照明应做到人走灯熄，光照充足时，应避免浪费。行道灯、景观、广告牌、显示屏等应设定启闭时间，随季节变化或需要进行相应调整。对走廊、通道等场所，合理布局灯具密度，安装感控系统减少耗能。
- 3、加强办公设备用电管理。办公设备合理设定睡眠状态，减少待机能耗；下班时，应切断电脑、复印机、打印机等不必要办公设备电源。

用水管理要求



- 1、加强工作区用水管理。内部会议减少一次性水杯。绿化用水推荐喷灌或滴灌及使用中水。卫生间采购使用节水洁具，提倡应用感应式节水龙头和节水冲水装置，杜绝长流水或跑冒滴漏。



- 2、加强生活用水管理。用水应避免不必要的浪费，安装节水装置。培养员工节约意识。定期检查和维护用水管道、设备。加强用水设备使用管理，规定各类设备开启时间及用水量等。

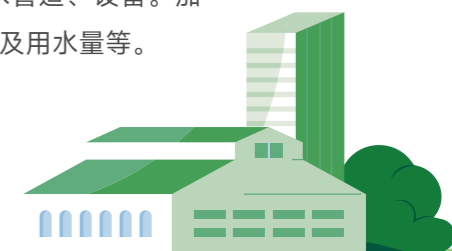

办公用品管理要求

- 1、加强办公用品管理。减少一次性用品的使用。推广OA办公，扩大无纸化办公环节。打印、复印的文件推荐双面使用，减少纸张消耗。
- 2、在确保使用效果的前提下，提倡办公耗材多次重复利用，减少排放。



废弃物管理要求

做好源头减量工作。对产生的废弃物，遵守《合肥市生活垃圾分类管理条例实施细则》要求分类投放，由市政环卫部门统一清理，严禁随意倾倒。

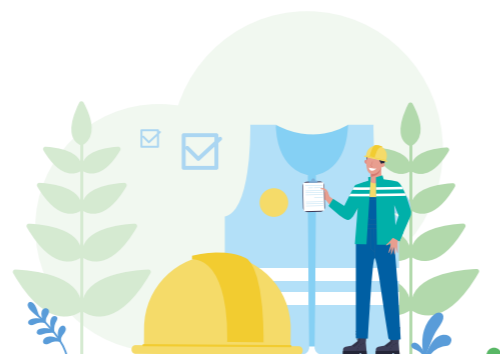

环保培训

为了加强能源节约与生态环境保护，公司不定期组织宣传和培训活动，以提升全体员工的绿色低碳环保意识和能力。

案例

我们积极学习习近平总书记关于长江经济带发展及黄河流域生态保护和高质量发展的重要论述，把思想和行动统一到习近平总书记在全国生态环境保护大会上的重要讲话精神上来，统筹节能降碳、污染治理、生态环境保护，坚决守牢环境保护底线。

资源消耗

能源管理

公司严格遵守《中华人民共和国节约能源法》等法律法规要求，认真做好节能减排工作，针对“双碳”目标制定能源节约与生态环境保护工作规划，以提高能源利用效率，降本增效，促进公司持续高效发展。公司成立能源节约与生态环境保护工作领导小组，负责具体工作的推行与落实。

公司制定《碳达峰碳中和、能源节约与生态环境保护统计监测制度》《碳达峰碳中和、能源节约与生态环境保护考核与奖惩制度》，加强能源统计监测工作，指派专人对经营活动过程中的能源消耗和污染物排放进行统计和监测，建立健全能源节约与生态环境保护目标责任考核、评价和奖惩机制。

能源节约与生态环境保护目标

能源节约目标	每年度万元营业收入/产值综合能耗比上一年度下降不低于3%
万元营业收入能耗目标	到2025年万元产值（营业收入）综合能耗不高于0.0115吨标煤/万元（可比价），到2030年万元产值（营业收入）综合能耗不高于0.011吨标煤/万元（可比价）
生态环境保护目标	生活垃圾和废油/切削液等固废无害化处理率为100%，不发生环境污染事故，不因环境违法违规事件被相关环保部门处罚

国机通用2023年能源消耗情况

指标	单位	消耗量
柴油	吨	6.15
电力	万千瓦时	496.493
能源消耗总量	吨标准煤	619.15
能源消耗强度	吨标准煤/百万营收	0.82

节能减排措施

公司坚持优化结构、清洁生产的原则，不断提高节能减排管理水平，促进节能减排降耗，努力增强全员的能源意识，提高资源使用效率，为构建资源节约型、环境友好型社会贡献力量。



节能减排措施

- 1 成立能源节约与生态环境保护工作领导小组，为节能减排工作提供组织保障。
- 2 建立能源管理信息化系统，保障公司能源消费统计数据准确、及时；在线监控公司能源消费情况，发现问题，及时整改。
- 3 将节能减排列入绩效考核的重要项目，严格监督考核。
- 4 遵循节能原则，通过科技创新和技术改进，淘汰高能耗、落后的工艺设备，替换为性能更优越的设备。
- 5 不定期组织开展节能减排宣传与培训，使员工了解公司节能减排目标和任务。

水资源管理

公司严格遵守《中华人民共和国水法》等水资源相关法律法规，加强公司日常用水管理，倡导节约用水，合理规划 and 利用水资源，不断提高员工的节水意识，确保水资源的可持续利用。

关键绩效

2023年新鲜水用水量**3.643**万吨，循环水用水量**9.471**万吨

气候变化

气候变化管理

为贯彻落实国家“双碳”重大战略决策，公司以科技为引擎，通过技术管理创新，积极推动公司运营、生产和服务的绿色低碳转型，坚定不移地推进“碳达峰、碳中和”工作，实现公司绿色低碳高质量发展。



减碳管理

2023年，公司全面推进“双碳”工作开展，通过高效的管理手段节约能源和资源，助力国家“双碳”行动。

减碳措施



推行清洁生产，采用节能工艺，合理安排产能，控制单位产品能耗；



对高耗能老旧设备进行淘汰，建设、使用高效节能装置及设备；



围绕绿色节能技术、轻量化设计与绿色标准认证，寻求技术突破；



通过电子屏、宣传栏、电梯厅电视、横幅等方式，宣传“碳达峰、碳中和”战略目标，打造双碳氛围，提高环保意识。



宣传栏

制冷空调装备绿色工质替代关键技术

案例

环境公司开展制冷剂替代技术的基础研究，显著提高了新型制冷空调装备及系统的能源利用效率与环境保护效益，有效提升了行业和市场对新型替代工质的认知度和接受度，推动了绿色工质安全应用技术的发展，走出中国制冷空调行业减排低碳的发展之路，为履行国际环保公约贡献了“中国方案”，对缓解中国乃至全球的能源和环境问题具有重要意义。随着该项目的实施，已累计减少温室气体排放4,000余万吨CO₂当量。

国机通用2023年碳排放数据

碳排放总量	2,903.66吨二氧化碳当量
直接(范围一)排放量	19.04吨二氧化碳当量
间接(范围二)排放量	2,884.62吨二氧化碳当量
碳排放强度	3.85吨二氧化碳当量/百万营收

污染防治

废弃物管理

公司持续加强各类废弃物的管理，遵循《环境管理体系管理手册》《管理职责与权限规定》及其相关程序文件要求，明确相关管理部门和人员的作用、职责和权限，通过规范废弃物的处理、回收和再利用流程，减少环境污染，维护生态平衡。

废气及废水

公司的生产经营无大气污染物产生，无工业废水排放，仅有生活污水排放，公司持续优化厂区环境设施，加强雨污管网巡查，定期委托第三方机构对污水取样检测，确保所排污水各项指标符合GB8978-1996《污水综合排放标准》三级标准及当地污水厂接管标准。

固体废物





响应“无废城市”建设，推动形成绿色发展方式和生活方式，持续推进绿色发展方式和生活方式，持续推进固体废物源头减量和资源化利用，在源头减量的基础上，对公司固体废物进行分类管理处置，生活垃圾按相关合肥市生活垃圾分类管理条例与细则的要求，分可回收物、有害垃圾、厨余垃圾和其他垃圾四类投放，按市政环卫部门要求，统一处置。办公设备依据《电子废物污染防治管理办法》《吸油烟机类九类废弃电器电子产品处理环境管理与污染防治指南》要求交与资质公司进行转移处置。建筑垃圾遵守《城市建筑垃圾管理规定》的同时，做好建筑垃圾的分类划分，为减量排放、规范清运、有效利用和安全处置，最大限度做好资源再利用打下基础。

危险废弃物

公司严格遵循《中华人民共和国固体废物污染环境防治法》《危险废物转移管理办法》等相关法律法规，制定《危险废物管理制度》，通过国家危险废物信息管理系统平台来转移危险废物，保障危废处置符合当地政府要求，满足环保标准。

公司制定《危险废物应急预案》，设置应急救援队和应急救援指挥机构，定期开展危废处理及应急培训来提高员工应对突发事件的能力。

危险废物处理方法

-  每年年初在国家危险废物信息管理系统平台上申报当年度的危险废物管理计划；
-  做好危废及危废房管理，建立危废台账、做好识别标志设置等；
-  与国家危险废物信息管理系统平台上认可有资质的公司签订危废转移合同；
-  按合同与计划进行危废转移处置，同步在国家危险废物信息管理系统平台上做好相关登记；
-  在国家危险废物信息管理系统平台，按时申报危险废物有关资料，完成危险废物年度申报。



废弃物排放

2023年，公司合规排放处置各类废弃物，未发生环境污染重大影响事件事故，未有因环境问题而受政府环保部门行政处罚的情况。

关键绩效

废水排放量 **36,430** 吨
 危险废物总重量 **1.68** 吨
 固体废物处置率 **100%**

噪声管理

公司采取一系列措施减少噪声污染，如重新排布噪声源、安装消音或隔音设备降噪、设备低噪替代更新、车辆禁鸣喇叭等。定期对厂界噪声进行监测，确保满足声环境功能区2类要求。



创新驱动 打造至臻服务

国机通用坚持“锻造国机所长、服务国家所需”的企业使命，持续加大科技研发投入，推进科技创新，同时做好产品管控服务，完善采购和售后服务链，促进公司可持续发展。

- 57 研发创新与管理
- 67 产品质量与服务
- 70 守护信息安全
- 71 可持续供应链

SDGs目标：



04

研发创新与管理

国机通用自成立以来，高度重视技术研发投入，践行创新新驱动发展战略，完善科技创新体系，掌握了关键核心技术，实现了技术的不断领先。

公司注重研发队伍建设，现拥有研发人员120人，其中博士3人，硕士38人，研发人员数量占公司总人数的比例33.33%，组成一支高学历、极具开拓进取精神的研发团队。

公司充分利用控股股东合肥通用院国家产业技术基础公共服务平台、国家中小企业技术服务示范平台、高端流体机械设备与压力容器服务型制造示范平台等国家与省部级技术服务机构与平台，针对产业内企业技术创新的共性需求，提供设备条件、技术研发、成果转化等综合性服务，通过科技成果转化与服务，有力推动了行业企业技术进步。

关键
绩效

报告期内，公司研发投入总额**2,878.65**万元。

研发创新机制

公司高度重视技术的研发和创新，子公司环境公司依法制定了《研发项目管理制度》《科研工作管理制度》等制度，进一步完善产品研发体系，以创新驱动高质量发展。

实施“目标责任制”，绩效考核突出技术创新与成果转化指标，重点评估纵向科研项目、发明专利、新产品等指标；

以“鼓励创新、动态调整、宏观调控”为原则，出台工资实施管理办法，根据科研项目及成果情况，按年度动态考核调整薪级；

鼓励
研发机制

设立核心技术奖、科技成果奖，着重奖励在核心技术和产品开发与成果转化中取得突出成绩的先进个人和团队；

设立授权专利激励制度，每授权一个发明专利，给与一定金额的现金奖励。

产学研合作

公司积极推动产学研合作，深化与国内知名高校和研究机构的合作与交流，努力创造和转化高水平科技成果。环境公司充分利用控股股东合肥通用院的行业影响力，联合国内外高校、技术研发机构、行业骨干企业以及其他社会资源建立高水平的专业技术研发与服务队伍，形成稳定的联合开发、优势互补、利益共享、风险共担的国内外产学研技术创新合作组织。

项目名称	合作单位
90MPa氢气隔膜压缩机开发	同济大学
使用可燃性制冷剂的典型工商制冷空调产品的安全技术要求与核验方法研发	合肥通用机械研究院有限公司
R513A制冷剂应用于螺杆冷水（热泵）机组中涉及生产、管理、技术支持、安装及维修等过程的技术服务	浙江盾安人工环境设备股份有限公司
大功率超高压压裂泵试验台建设技术服务	宝鸡石油机械有限责任公司泵业分公司
LNG低温球阀技术开发（委托）合同	大连船用阀门有限公司
新厂焓差性能实验室研发	浙江国祥股份有限公司
Dn700阀门流量试验装置设计	江苏神通阀门股份有限公司
天然气锅炉-烟气余热压缩式热泵耦合系统特性研究	方快锅炉有限公司
水射流技术在工业管束清理应用的研究与开发	铜陵有色金属集团股份有限公司工程技术分公司

公司积极参加行业协会和论坛活动，与合作伙伴共同分享经验和成果，为实现行业进步和发展贡献力量。



中国环保机械行业协会2023年会长会



安徽省科普作家协会2023年理事会



制冷学会碳中和背景下的制冷低温及制冷空调技术交流会



全国泵标准化技术委员会容积泵分会2023年标准审查会



“制冷在你身边”科普进社区活动



第十八期制冷空调产品检测技术及试验装置操作、维护培训班



参展由中国科学技术协会与安徽省人民政府联合主办的第十一届中国（芜湖）科普产品博览交易会



参加由中国科协、中国科学院、广东省人民政府、深圳市人民政府共同主办的第五届世界科技与发展论坛

研发成果展示

公司围绕国家重大战略、行业及市场需求，瞄准高端制造、绿色制造、智能制造、工业强基等方向，通过自主产业化、技术服务、技术转移等方式积极推进科技成果转化，积极服务于国家重大工程与国民经济建设，促进行业技术进步与繁荣发展。

2023年，公司获得省部级科技奖励2项，获得授权专利29项，其中发明专利27项；负责和参与完成编制并已发布的标准25项，其中国家标准10项、国军标1项、行业标准9项、团体标准5项。



2023年发明专利成果展示



一种用于安全阀的综合试验台及综合测试方法



一般用动力压缩机出厂快速检测试验台及其测量方法



一种用于干燥器的综合试验台及综合测试方法

2023年国机通用参与制修订的部分标准

标准名称	级别	贡献
《分离机械噪声测试方法》	国家标准	修订
《离心机性能测试方法》	国家标准	修订
《煤粉给料三通换向阀》	国家标准	制定
《液液分离设备能效检测方法》	团体标准	制定
《分离机械用多层烧结过滤网》	团体标准	制定
《分离机械氟塑料防腐喷涂技术规范》	团体标准	制定
《科普展教服务提供者基本要求》	团体标准	制定
《流动科技馆展览教育服务规范》	团体标准	制定



重要研发成果展示

过滤分离机械事业部

锂电三元前驱体及正极材料多功能一体机

针对过滤洗涤一体机在锂电三元前驱体及正极材料应用中出现的产能受限、晶型难受控、洗涤效果弱、过滤性能差等系列难题，积极开展技术攻关，研制出集真空上料-打浆洗涤-压滤吹干等多功能的一体机、低速多维搅拌混合、固体自动出料等专用装置。上述成果提高了锂电材料生产效率与产品品质，减少了氨氮废水排放，为提升我国锂电前驱体及正极材料量产规模及绿色生产水平提供了重要技术支撑。

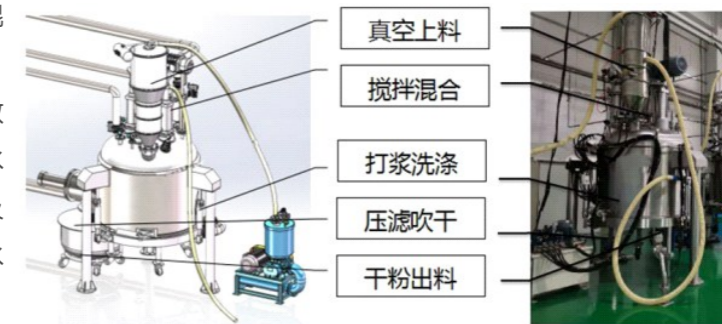

阀门与石油装备事业部



粉煤气化工艺粉煤三通换向阀



粉煤气化工艺粉煤流量控制阀

煤化工粉煤控制阀系列产品

攻克了耐磨材料强韧性匹配、流致磨损预测、密封面均匀磨损补偿等关键技术，掌握了双通道高流阻安全隔离换向设计技术，建立了对气化工工艺本质安全的阀内件与阀体精密配合设计准则，有效避免了气化炉投煤过程中的回火风险。

研制的粉煤三通换向阀、粉煤流量控制阀、煤给料罐放空阀系列产品在大型煤化工企业成功应用，控制阀的主要性能指标及使用寿命均超过国外同类产品水平，显著提升了粉煤气化工艺装置的安全运行水平，保证了我国煤化工高端控制阀设备产业链安全。

阀门与石油装备事业部

智能泥浆站

开发了海洋钻井作业泥浆站的整体工艺，建立了泥浆站系统化和模块化的设计方法，研制了一系列泥浆站关键核心设备，建造了多个具有自主知识产权的全自动化海洋钻井作业泥浆站。成果已在中海油渤海、东海、南海东部、黄海成功应用，并出口海外，对支持我国深海油气资源安全高效开发和成果对外转化提供了关键技术保障。

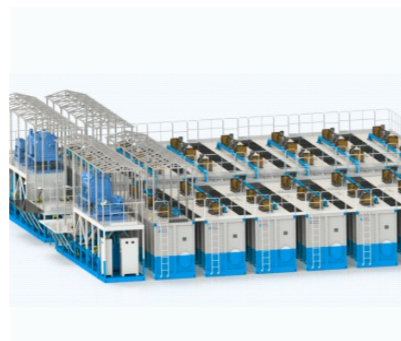

智能泥浆站

阀门与石油装备事业部

阀门高温高压热态试验装置

阀门高温高压热态试验装置模拟高温工况，验证阀门高温下的密封、动作、寿命等性能，多元综合报警联动，安全性高，具有高性价比。

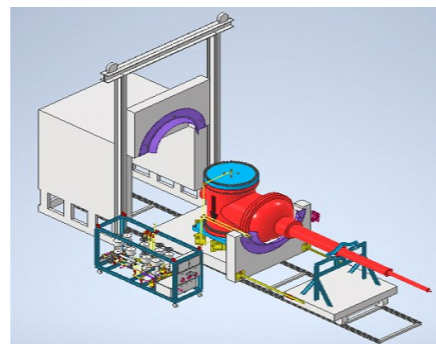

阀门高温高压热态试验装置

阀门与石油装备事业部

安全阀全性能试验装置

安全阀全性能试验装置可进行常温和高温下整定、排放、回座、开高、排量及排量系数试验，精确检验安全阀的全部性能，保障锅炉压力容器和流程系统最后一道防线的安全可靠。



安全阀全性能试验装置

流体机械事业部

太阳能热发电用高温熔盐泵

该产品针对塔式太阳能热发电用高温熔盐泵机组市场化需求，解决了大插入深度立式高温泵轴系刚度差，易共振的问题，延长了泵的使用寿命和运行可靠性，改善了国产高温熔盐泵机组运行可靠性差、设备效率低的现状，为我国高温大插入式VS1型泵的研发提供了技术支持。



太阳能热发电用高温熔盐泵

流体机械事业部

超高压水力破拆成套装备

由机器人夹持具有500kW参数的水射流喷头完成地面、立面、顶面等多方向目标的破拆作业，一次性破拆混凝土的厚度超过220mm，应用于桥面、桥墩、隧道维修施工、机场道面修补、易坍塌灾害环境下的破拆救援等领域。



超高压水力破拆成套装备

流体机械事业部

核电站TEU蒸汽压缩机密封装置

开发了用于核电站TEU蒸汽压缩机密封及密封辅助系统，解决了高温蒸汽密封介质易汽化等问题，密封性能稳定，工作可靠。已装机某核电站的压缩机上。



核电站TEU蒸汽压缩机密封

流体机械事业部

混输泵密封

项目突破了高参数变工况条件下的结构设计、摩擦副端面型槽高精度激光制造等技术，完成了中海油某平台油气混输泵密封的自主化研制，已装机应用考核使用效果良好。



混输泵密封

流体机械事业部

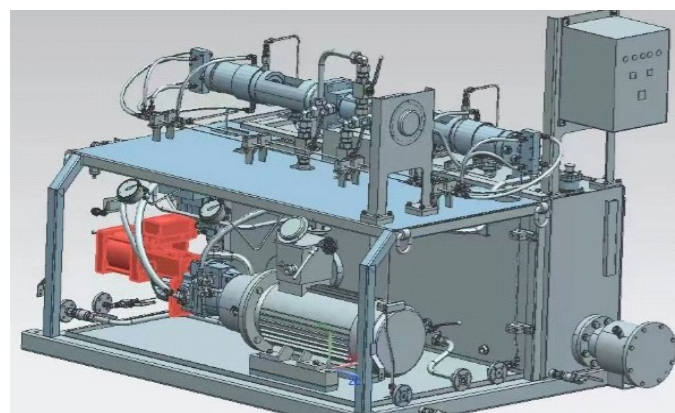

超高压聚乙烯催化剂供料泵

超高压聚乙烯催化剂供料泵

超高压聚乙烯催化剂供料泵可有效促使乙烯到聚乙烯的聚合反应稳定进行。该产品满足长寿命、高稳定性、高可靠性运行的要求，实现进口产品替代，填补国内空白。

科普装备事业部

研制开发安徽省科技馆项目系列定制化设备装置，包括环境模拟装置，科学方法教学装置，科学思维装备，传感与物联实验室。该项目系列设备的实施将使安徽省青少年科技活动中心成为全国第一个基于方法与思维的培养基地，第一个研究物质在不同环境下性质的科学探究基地，成为实现“国际一流、国内领先”建设目标的有力支撑。



环保工程事业部



非接触式再生水取水机

为城市清扫、绿化等提供定点取水设施，改变目前市政杂用取水混乱的现状，优化水资源利用，大大提高城市的再生水利用效率。

产品质量与服务

产品质量管理

质量管理体系

质量是企业生命，是企业发展的保证。公司按照党和国家的要求，加强质量管理，为建设“质量强国”贡献力量。公司多年来按照GB/T19001-2016/ISO9001:2015标准的要求，建立、实施、保持和改进质量管理体系，不断质量提升，持续满足顾客要求。2023年，公司体系运行正常。



国机通用ISO9001质量管理体系认证



环境公司ISO9001质量管理体系认证

质量方针	质量目标
<p>求实求精求质量 更新更优更满意</p>	<p>本公司三年总体质量目标为：</p> <ul style="list-style-type: none"> 科研：省部级以上科技奖励成果≥3项/年； 工程：一次交验合格率≥95%； 生产：产品一次交检合格率≥98%； 服务：顾客满意度≥95%。

公司制定《质量管理职责与权限规定》，明确质量管理体系的组织机构，配备相应质量管理人员，确定各方的职责和权限。

岗位	职责
 党委书记、董事长	组织制定公司质量方针和目标，确保各级人员能够理解和有效执行
 总经理	执行公司质量方针和质量手册，确保质量方针和目标的实现
 管理者代表	确保质量管理体系所需的过程得到有效建立、实施、保持和改进

公司制定《风险识别评价及应对程序》，持续加强质量风险控制工作，促进公司质量管理水平全面提升。

质量管理措施

公司着力提升从原料进厂、生产制造到成品出厂的产品全生命周期质量管控能力，持续优化完善产品生产过程中的质量管控措施，并制定《缺陷产品信息公开及召回程序》，及时处理不合格产品，避免对客户造成影响。报告期内，公司未发生产品召回事件。

产品召回实施程序



公司重视质量文化建设，积极开展质量文化宣传培训。报告期内，公司举办了“打造高效项目团队”PMP项目管理培训、管理体系内审员培训，开展了“质量月”等专项活动和“质量大讲堂”等不定期活动。

客户服务管理

公司始终坚持以客户需求为导向，致力于提供高质量的产品和服务，积极响应客户需求，制定了《客户管理制度》《售后服务管理制度》，明确各部门职责，满足客户需求，持续提升客户服务的水平。公司已通过商品售后服务评价认证。



商品售后服务评价认证证书

公司建立完备的售后服务管理体系，信守“用户至上”的服务理念，以诚信、认真、负责的态度，解决客户的问题，对每项服务承诺负责，自觉接受广大客户的监督和检验，认真听取每位客户的批评和建议。

案例

科普装备事业部在中国流动科技馆项目的售后过程中使用小程序“流动科普”，该软件系统可由用户提交维修工单至事业部，由部门售后维修人员进行故障远程指导或至现场维修处理，使用该系统能够提升客诉响应的时效，提高售后效率并能对售后服务质量做出监督评价。

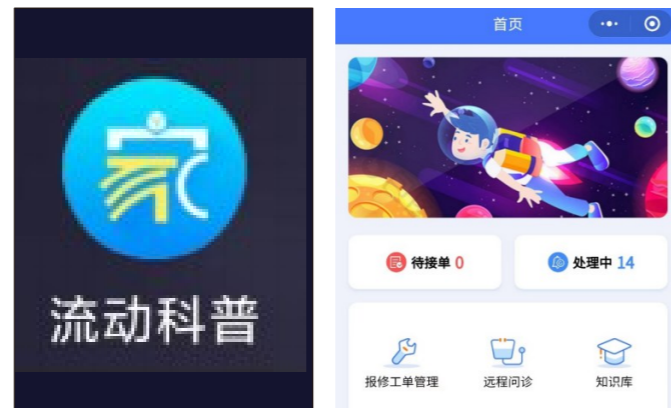

客户满意度

公司制定《顾客满意度调查方法》，通过顾客满意度调查，持续优化公司的产品和服务，并将顾客满意度作为考核公司总体业绩的重要指标。公司每年至少进行一次客户满意度调查，遵循区域、顾客类型、规模大小的随机抽样原则，发放《顾客满意度调查表》，回收率超过80%视为有效。

关键绩效

报告期内，公司客户质量满意度**97.66%**，服务满意度**97.98%**，交付满意度**97.88%**，沟通满意度**98.56%**，综合平均满意度**97.84%**。

客户隐私保护

公司严格遵守《中华人民共和国网络安全法》《中华人民共和国数据安全法》《中华人民共和国个人信息保护法》等法律法规，规范数据安全管理和个人信息保密要求。2023年，公司未发生客户信息或隐私泄露的事件。

客户信息保护措施



信息加密存储，进行技术加密处理

严禁将信息私自存储至个人电脑、U盘等存储环境



严禁未经授权的人员违规访问系统后台数据

定期检测潜在的风险和漏洞，及时采取措施加以修复



守护信息安全

信息安全管理

公司严格遵守《中华人民共和国网络安全法》《中华人民共和国数据安全法》《网络安全等级保护条例》等国家法律法规，遵循《中国机械工业集团有限公司网络安全管理暂行办法》开展信息安全工作，确保不发生信息安全事件，保证公司信息系统与设备的安全稳定运行。

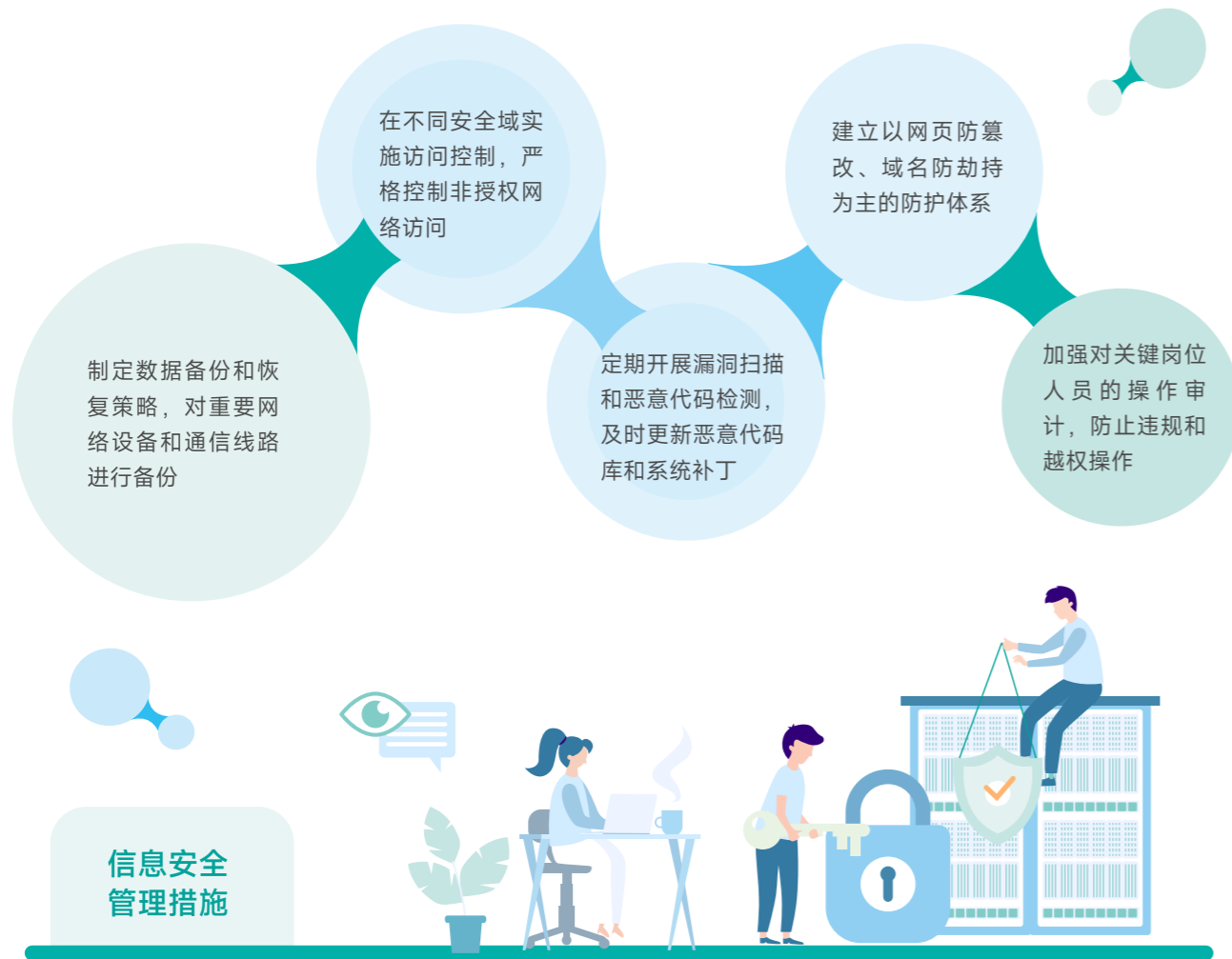

应急事件管理

为进一步加强公司网络安全事件管控能力，提高应急处置效率，公司遵循《国机集团网络安全事件应急处置管理细则》的要求，将网络安全事件分级，若发生网络安全事件，公司立即启动应急处置预案。

可持续供应链

供应链管理

供应链管理是保障产品质量的重要前提，公司严格遵守《中华人民共和国招标投标法》《中华人民共和国招标投标法实施条例》等法律法规，制定《供应商管理制度》《合格供方评价程序》，积极打造可持续供应链。

供应商全流程管理

- 供应商准入** 公司按照《合格供方评价程序》对供方的质保能力进行考核、评价，并选择符合产品规定要求的合格供方。
- 供应商审核** 公司严格审核供应商资质，编制《合格供方名录》。
- 供应商分级** 依据供方所供产品的特性及对公司产品质量影响的重要程度进行分级。
- 供应商评价** 每年对供方进行一次初次评价和复评。

负责任采购

公司以可持续发展为己任，积极推动供应商履行社会责任。公司严格遵守《合格供方评价程序》开展采购工作，要求所有合格供方签订《廉洁从业责任书》，落实供应商在反贪污、反贿赂等方面的承诺，防范供应商腐败和商业贿赂问题。

公司积极响应国家“双碳”战略目标，推行绿色采购，优先选择可再生、可回收的环保材料，提高环保材料的使用比例，从而减少对环境的负面影响。



以人为本 构建和谐社会

国机通用坚持“以人为本”的发展理念，重视人才的培育与发展，以开放、包容的态度对待每一位员工，推动公司与员工齐头并进、共同发展；践行公益精神，积极主动承担社会责任，用实际行动彰显国有企业的责任担当。

- 75 保障员工权益
- 79 助力人才发展
- 80 守护员工健康
- 83 社会贡献

SDGs目标：



05

保障员工权益

员工雇佣

人才是企业之本，公司坚持“公开招聘、平等竞争、先内后外、人岗匹配”的原则，遵守《中华人民共和国劳动法》《中华人民共和国劳动合同法》等法律法规的要求，制定《人员招聘管理办法》《员工劳动合同管理规定》等人力资源管理制度，明确公司招聘计划、招聘条件、招聘流程等管理规定。

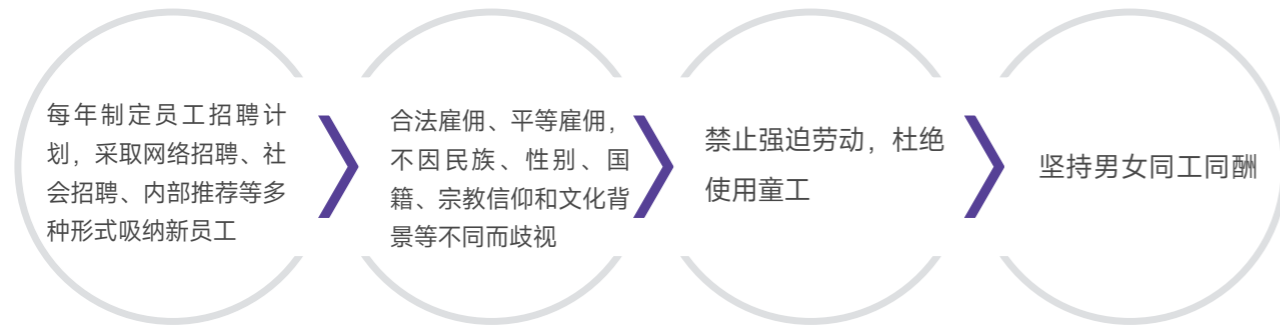

2023年，国机通用未发生歧视、使用童工或任何强迫劳动事件。

关键绩效

劳动合同签订率**100%**，员工总数**360**人，少数民族员工**7**人
 新进员工**16**人，员工流失率**1%**

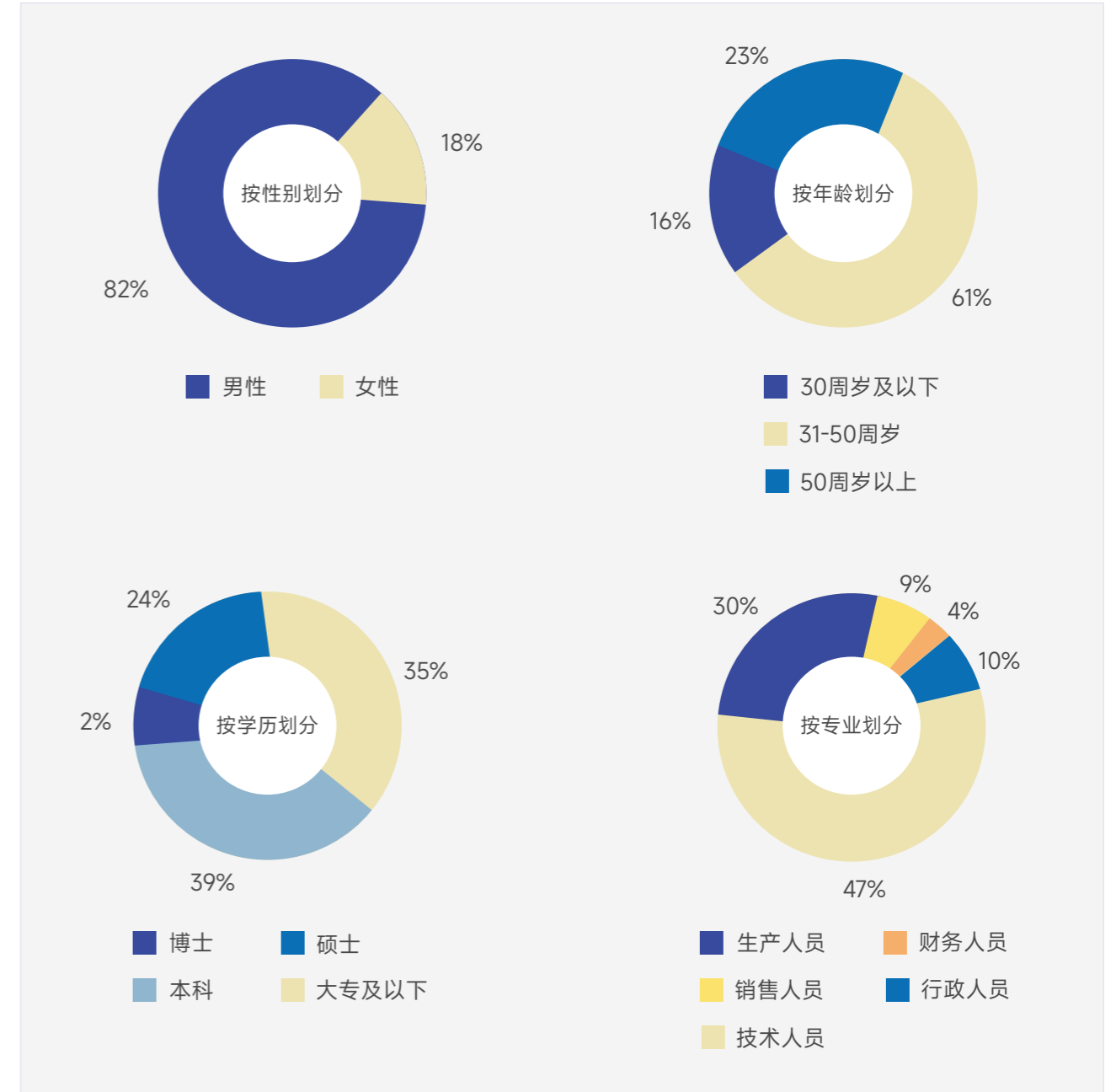

员工福利

为创造更和谐友善的工作环境，公司建立了对外具有竞争力、对内具有公平性的薪酬福利体系，包括基本工资、交通补贴和岗位薪级工资。基本工资和交通补贴随公司经济效益情况动态调整；岗位薪级工资，按照专业技术岗位、管理岗位和工勤技能岗位不同等级和工龄调整。

公司以“五险一金”为基础，辅以企业年金，构建了全面有效的福利保障制度。公司制定合理的考勤制度，规范管理员工工作时间，保证员工合理工作与休息，依法给予员工年休假、婚嫁、病假、产假、哺乳假等法定假期，为员工提供多元化的福利待遇体系。报告期内，公司员工社会保险覆盖率100%。



员工关怀

公司重视员工的身心健康，努力提升员工的幸福指数，充实员工的业余文化生活，给予员工关怀与关爱，增强员工的安全感和归属感。

为持续丰富职工文体活动，促进职工身心健康，2023年4月7日，公司组织职工赴植物园开展踏青游园活动。



2023年5月17日到19日，公司参与合肥通用院举办的第三十四届职工乒乓球赛，丰富了员工的业余文化生活，提升员工的身体素质。



2023年8月4日，公司领导来到合肥重点工程项目现场和管材事业部生产车间考察，看望慰问奋战在一线的员工，为他们送去防暑降温物品，传递工会关怀。

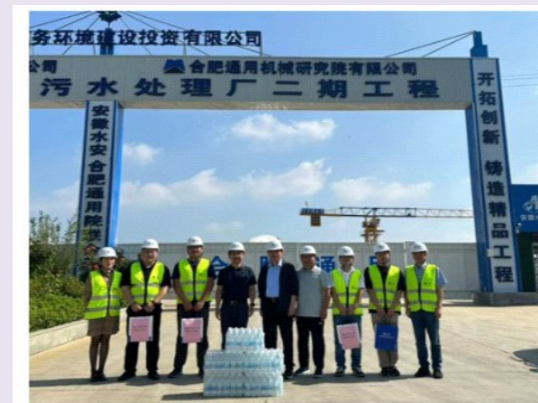

2023年9月22日-26日，公司参与合肥通用院举办的第四十三届职工篮球赛，通过比赛广大职工不但锻炼了身体、振奋了精神，更深刻认识到拼搏进取与团结协作的重要意义。



助力人才发展

提升员工能力

公司高度重视人才成长与能力提升，制定《员工岗位培训管理规定》，保障员工培训工作的科学化、制度化、规范化。

报告期内，公司按照2023年培训计划要求，采用分层分级的培训方式，开展有针对性培训活动，针对不同需求多维度促进人才成长，助力员工提升职业素养、专业能力与领导能力。



关键绩效

2023年，公司全年累计组织开展及参加各类培训近百次，全体员工参训率达到**100%**，网络参训率**100%**，职工教育经费**105**万元。

畅通发展通道

公司十分重视员工发展，为员工搭建畅通的职业晋升道路。公司积极为各类人才提供广阔的成长空间，努力发掘并最大限度地发挥每位员工的潜力，各个岗位的员工都能享有平等的晋升机会和发展空间。

守护员工健康

健康安全体系

公司坚持“生命无价，以人为本，安全至上”的理念，严格遵循《中华人民共和国安全生产法》《中华人民共和国职业病防治法》等法律法规，结合公司实际情况，制定了《职业卫生与安全生产管理制度》《劳动防护用品管理办法》《特殊工种持证管理规定》等制度，保护员工的健康安全。报告期内，公司与环境公司均通过ISO45001职业健康安全管理体系认证。



国机通用ISO45001职业健康安全管理体系认证 环境公司ISO45001职业健康安全管理体系认证

安全生产方针：

安全第一，预防为主，综合治理

安全管理目标：

杜绝火灾、爆炸和其它生产安全事故。

不发生工亡、重伤和中毒事故。

千人轻伤率控制在3‰以内。

事故经济损失按万元产值控制在10元以内。

隐患整改率100%。

特种作业人员持证率100%。

安全教育培训率100%。

职业危害作业点检测率100%，合格率90%。

环境公司设立安全科作为安全生产管理机构，负责各项安全生产工作，主要职责为：宣传和贯彻国家有关安全生产法律法规和标准、编制并更新安全生产管理制度并监督实施、组织或参与企业生产安全事故应急救援预案的编制及演练、组织开展安全教育培训与交流等。

职业健康管理

为了预防、控制和消除职业病危害，防治职业病，保护劳动者健康，环境公司遵循《中华人民共和国职业病防治法》《安全生产许可证条例》，制定一系列职业危害防治措施。

职业病防治管理措施

配备专职或者兼职的职业卫生专业人员，负责本单位的职业病防治工作

制定职业病防治计划和实施方案

建立、健全职业卫生管理制度和操作规程

建立、健全职业卫生档案和劳动者健康监护档案

建立、健全工作场所职业病危害因素监测及评价制度

建立、健全职业病危害事故应急救援预案

安全生产管理

落实主体责任

公司为贯彻落实“安全第一，预防为主，综合治理”的方针，完善安全生产责任制，强化各部门安全生产责任，加强安全生产监督管理，遏制生产安全事故发生，公司领导与各部门负责人按照建立健全和层层落实安全生产责任制的要求，签订了《安全生产责任书》。2023年，公司领导与各部门负责人共签订14份《安全生产责任书》。

安全应急预案

为规范建筑施工现场安全事故的应急管理工作，最大限度地减少事故灾害造成的人员伤亡和财产损失，环境公司制定《安全生产事故应急救援预案》，定期开展应急演练活动。

2023年6月15日，公司举行消防培训及应急疏散演练，各部门安全管理人员参加培训。培训结束后，参加培训的人员回到所在楼层组织并引导本楼层人员进行疏散。通过培训和应急疏散演练，进一步提高安全生产管理队伍的素质和应急能力。

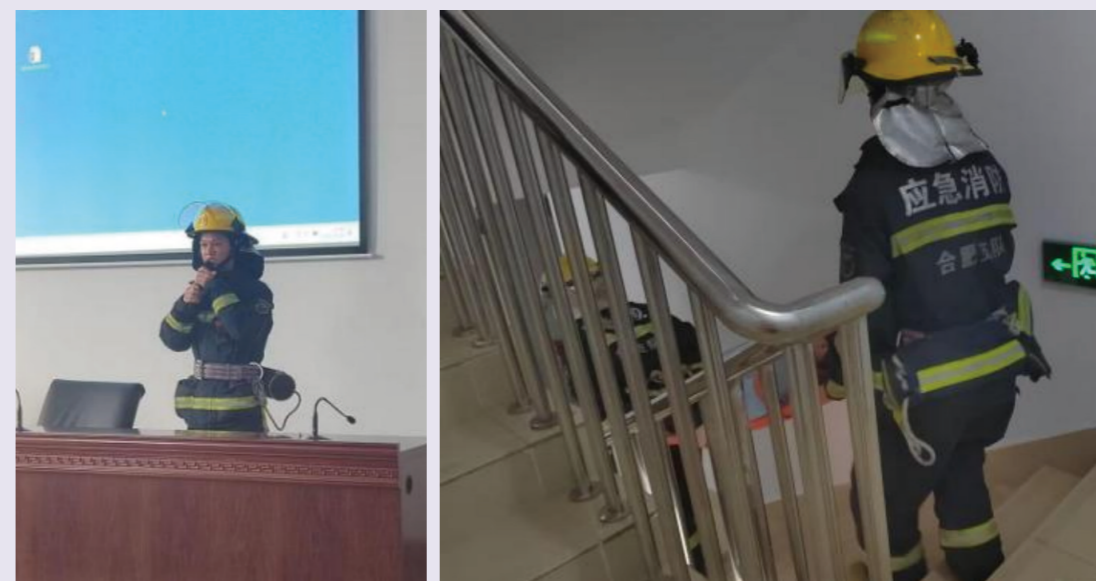

安全教育培训

公司每年按照年初制订的安全培训计划进行安全生产教育培训工作，通过不定期的安全知识教育培训，提高全体员工的安全意识。

安全生产月期间，公司悬挂安全生产月活动主题“人人讲安全·个个会应急”的宣传横幅，通过电子屏滚动播出安全标语进行安全生产宣传，通过电梯厅的电视屏幕连续播放安全警示片，增强职工安全意识。



2023年6月9日，公司举办安全生产管理人员资格认证培训班，各部门安全管理人员参加培训。培训班邀请安全专家来院授课，再次学习习近平总书记关于安全生产重要论述，同时结合机械行业的安全生产事例，学习《隐患排查与整治及案例分析》等课程。



社会贡献

多年来，国机通用持续在依法纳税、乡村振兴、公益捐赠、志愿活动、社区发展等方面发挥自身优势，努力践行公司服务社会、创造和谐、造福于人民的承诺。

缴纳税费情况

依法纳税是企业应当承担的法定义务，更是企业履行社会责任的体现。公司严格按照《中华人民共和国税收征收管理法》《中华人民共和国企业所得税法》等国家相关法律法规和政策的规定，履行纳税人义务，依法进行纳税申报，按时缴纳各种税费，以自身发展带动地方经济发展。2023年，公司纳税总额为6,772.50万元。

服务科学普及

公司长期致力于推动科普能力建设，设计开发的流动科技馆展览以模块化设计的科技馆展品和活动为载体，以巡回展出方式，将展览资源送到尚未建设科技馆的县域地区，为基层公众特别是青少年提供免费科学教育服务。迄今为止已向全国各地配发了350余套中国流动科技馆展览，覆盖1,000多个县，受众3,500余万人，有效支撑了国家科普能力建设，极大提升了基层民众的科学素养。



投身公益慈善

爱心捐款、弘扬社会大爱：公司积极参加各类爱心捐款和互助活动，促进社会和谐稳定，收到相关机构感谢信。

情系灾区、彰显央企担当：公司主动关心东北灾区，积极购买受灾严重地区农户的大米40吨，助力灾区人民渡过难关，减少经济损失，受灾村委会发来的感谢信，感谢我司精准帮扶，解农民燃眉之急。

志愿青春、担当时代责任：公司青年志愿服务队热心各类公益事业，在大型会议保障等方面主动请缨，冲锋在前，荣获院先进集体并获评安徽省直机关优秀志愿项目。



助力乡村振兴

按照国机集团党委及安徽省委、省直工委关于推进乡村振兴工作部署要求，将巩固拓展脱贫攻坚成果放在突出位置，切实践行央企政治担当和社会责任，扎实推进定点帮扶各项工作，推动巩固拓展脱贫攻坚成果上台阶、乡村振兴见实效。

开展消费帮扶，助力帮扶地区实现稳定增收

公司立足自身实际，积极做好消费帮扶，持续加大对国机集团定点帮扶县区的帮扶力度，通过“以消费代帮扶”的方式，实地解决帮扶地区农副产品销售难题，实现持续增收。针对贫困地区农产品滞销问题，公司响应国机集团号召，积极参与组织开展“央企富民兴疆”消费帮扶行动及“央企消费帮扶兴农周”主题活动，用实际行动助力新疆及帮扶县巩固脱贫成果，推进乡村振兴。

认真选派驻村帮扶干部，接续做好驻村定点帮扶

按照安徽省委、省政府统一部署，公司继续对安徽省界首市舒庄镇大鲁村开展定点帮扶工作。接续帮扶工作中，公司坚持帮扶工作总体稳定，认真履行省委“一抓双促”驻村帮扶要求，严格落实“四个不摘”要求，持续做好定点帮扶工作。每年公司主要领导实地至定点帮扶村开展调研走访脱贫群众，看望慰问老党员及驻村帮扶干部，召开定点帮扶座谈会，协调、指导具体帮扶工作，与村两委共商持续巩固脱贫成果和推进乡村振兴有效衔接的思路举措。

助力建设乡村振兴科技馆，科技赋能乡村振兴公司

公司积极发挥科普专业资源优势，向安徽省界首市舒庄镇大鲁村捐建科普馆，营造乡村良好科学氛围，用科技激发群众发展内生动力，为乡村科普教育“输血”、“造血”，赋能乡村文化振兴，实现科技与乡村振兴融合，促进农村产业发展和农民素质提升，为全面推进乡村振兴贡献新力量。

发挥专业技术优势，保障地方冷库运行，助力乡村振兴

案例

2023年8月15日-16日，公司立足地方帮扶实际需求，积极发挥制冷专业和人才资源优势，安排制冷行业技术人员实地对界首市邢集乡等三个乡镇冷库设备故障及运行情况进行现场勘察和维护，并结合检测情况提供解决方案、改造可行性分析报告及维保建议，及时帮助解决高温季节乡镇冷库设备运行故障难题，助力保障乡镇冷库设备正常运行和农业生产顺利进行，受到地方政府肯定和好评。



2023年定点帮扶村人才振兴农业技能提升培训

案例

2023年11月30日，公司联合界首市农学会举办2023年定点帮扶村人才振兴农业技能提升培训班。选派驻村帮扶工作队、专业合作社、家庭农场、种养植大户等带头人和技术骨干参加培训。活动邀请了具有丰富经验的农业专家、“土专家”“田秀才”现场授课，围绕设施农业相关种植技术、病虫害防治技术以及农作物和经济作物的绿色防控、栽培和施肥技术进行培训，并现场解答参训人员提出的问题，使其更加熟悉掌握现代农业技术，提高了农业种植的专业水平，为服务乡村振兴和推进农业农村现代化提供人才保障。



指标索引

报告章节	《央企控股上市公司ESG专项报告参考指标体系》	《全球可持续发展报告标准》(GRI Standards)	《中国企业社会责任报告指南》(CASS-ESG 5.0)
关于本报告	—	2-2, 2-3	P1.1-1.3
公司致辞	—	2-22	P2.1-2.2
走进国机通用	公司简介	—	2-1, 2-6
	企业文化	—	P4.1-4.4
	业务领域	—	P4.2
	近三年科技奖励	—	P4.3
数说2023	E1.1.1, E3.1.3, S1.4.2, S2.3.2	201-1	G3.11
可持续发展管理	ESG管理	—	G3.2
	利益相关方沟通	—	2-22
	实质性议题分析	—	G3.6-3.7
党建引领筑牢发展根基	坚持党中央统一领导 承担央企责任	G1.1.4	—
	强化理论武装 开展主题教育	G1.1.4	—
	坚持严的基调 深入推进党风廉政建设	G1.1.4, G2.2.1, G2.2.2	—
稳健前行 践行合规之路	公司治理	G1.2.1-G1.2.3, G1.3.1, G1.3.3	3-3, 2-9, 2-10, 405-1
	合规运营	G2.1.1-G2.1.2, G5.1.1-G5.2.3	G1.1-1.2
	投资者关系管理	G3.1.1-G3.3.2, G4.1.1-G4.2.1	3-3, 2-27, 207-2
	商业道德管理	G2.2.1-G2.2.2	3-3, 2-27, 203-2
		3-3, 2-27, 205-2, 205-3	G1.10-G1.11
			G1.6-G1.9

报告章节	《央企控股上市公司ESG专项报告参考指标体系》	《全球可持续发展报告标准》(GRI Standards)	《中国企业社会责任报告指南》(CASS-ESG 5.0)
低碳环保 共筑绿色家园	环境管理	E5.4.2, E5.4.4, E5.5.1, E5.6.2	3-3
	资源消耗	E1.1.1-E1.1.2, E1.3.4-E1.3.5, E5.2.1, E5.2.3	3-3, 302-4, 303-1, 303-3
	气候变化	E3.1.2-E3.1.4, E3.1.6, E3.2.1	3-3, 305-1, 305-2
	污染防治	E2.1.1, E2.1.4, E2.3.1-E2.3.5	3-3, 306-1, 306-3
创新驱动 打造至臻服务	研发创新与管理	S2.3.1-S2.3.4	3-3
	产品质量与服务	S2.1.1-S2.1.3, S2.2.1, S2.2.3	3-3, 416-1, 416-2, 417-1
	守护信息安全	S2.2.3	3-3, 418-1
可持续供应链	S3.1.1-S3.1.2, S3.2.1	3-3, 414-1, 414-2	
以人为本 构建和谐社会	保障员工权益	S1.1.1-S1.1.3, S1.2.1-S1.2.4	3-3, 401-1, 401-2, 401-3, 405-1, 406-1, 408-1, 409-1
	助力人才发展	S1.4.1-S1.4.3	3-3, 404-1, 404-2
	守护员工健康	S1.3.1-S1.3.3	3-3, 403-1, 403-2, 403-3, 403-5, 403-6, 403-7, 403-9, 403-10
社会贡献	S4.3.1, S4.4.2	3-3, 413-1, 415-1	
报告附录	指标索引	—	—
	意见反馈	—	—

意见反馈

感谢您阅读《国机通用2023年环境、社会及治理报告》。为改进国机通用在环境、社会和治理等方面的工作，进一步提升公司可持续发展的能力和水平，加强与社会各界的沟通交流，我们衷心地希望您能够在百忙之中对我们的工作和报告提出宝贵的意见和建议。

您的信息

姓 名：_____ 联系电话：_____

单 位：_____ 电子邮箱：_____

选择题（请在相应位置打√）

1. 您对国机通用2023年ESG报告的总体评价：

好 一般 待提高 不了解

2. 您认为国机通用在客户服务方面做得如何？

好 一般 待提高 不了解

3. 您认为国机通用在科技创新方面做得如何？

好 一般 待提高 不了解

4. 您认为国机通用在行业发展方面做得如何？

好 一般 待提高 不了解

5. 您认为国机通用在员工队伍建设方面做得如何？

好 一般 待提高 不了解

6. 您认为国机通用在志愿公益方面做得如何？

好 一般 待提高 不了解

7. 您认为国机通用在环境保护方面做得如何？

好 一般 待提高 不了解

8. 您对国机通用在ESG工作方面的其他意见？
